

МИНИСТЕРСТВО НАУКИ И ВЫСШЕГО ОБРАЗОВАНИЯ
РОССИЙСКОЙ ФЕДЕРАЦИИ

Федеральное государственное бюджетное образовательное учреждение
высшего образования
«Луганский государственный университет имени Владимира Даля»

Институт технологий и инженерной механики
Кафедра «Технология машиностроения и инженерный консалтинг»

УТВЕРЖДАЮ:



Директор института

Могильная Е.П.

(подпись)

04

2023 года

РАБОЧАЯ ПРОГРАММА УЧЕБНОЙ ДИСЦИПЛИНЫ

«ДЕТАЛИ МАШИН И ОСНОВЫ КОНСТРУИРОВАНИЯ»

По направлению подготовки **23.05.01 Наземные транспортно-технологические средства**

Специальность: **«Подъемно-транспортные, строительные дорожные машины и оборудование»**

Луганск – 2023

Лист согласования РПУД

Рабочая программа учебной дисциплины «Детали машин и основы конструирования» по направлению подготовки 23.05.01 Наземные транспортно-технологические средства. – ___ с.

Рабочая программа учебной дисциплины «Детали машин и основы конструирования» составлена с учетом Федерального государственного образовательного стандарта высшего образования по направлению подготовки 23.05.01 Наземные транспортно-технологические средства утвержденного приказом Министерства науки и высшего образования РФ от 11 августа 2020 г. N 935 "Об утверждении федерального государственного образовательного стандарта высшего образования специалитет по специальности 23.05.01 Наземные транспортно-технологические средства" (с изменениями и дополнениями).

СОСТАВИТЕЛЬ:

канд. техн. наук, доцент Муховатый А.А.

Рабочая программа дисциплины утверждена на заседании кафедры технологии машиностроения и инженерного консалтинга «14» 04 2023 г., протокол № 9

Заведующий кафедрой

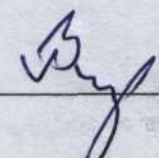
технологии машиностроения и инженерного консалтинга _____  Витренко В.А.

Переутверждена: «___» _____ 20___ г., протокол № _____

Согласована (для обеспечивающей кафедры):

Директор института транспорта и логистики

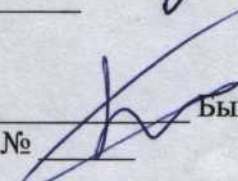
Переутверждена: «___» _____ 20___ года, протокол № _____  Быкадоров В. В.

Рекомендована на заседании учебно-методической комиссии института _____ «18» 04 2023 г., протокол № 3.

Председатель учебно-методической

комиссии института _____  Ясуник С.Н.

Структура и содержание дисциплины

1. Цели и задачи дисциплины, ее место в учебном процессе

Цель изучения дисциплины – освоение общих методов расчета и проектирования деталей и узлов машин общего назначения (соединения, передачи, валы, опоры и т.д.) для применения их при решении комплексных инженерных задач.

Задачи:

- изучение конструкций принципов работы деталей и узлов машин, инженерных расчетов по критериям работоспособности, основ проектирования и конструирования;
- формирования умения применять методы анализа и стандартные методы расчета при проектировании деталей узлов и машин;
- формирование навыков инженерных расчетов и проектирования типовых узлов машиностроительных конструкций, разработка конструкторской документации.

2. Место дисциплины в структуре ООП ВО. Требования к результатам освоения содержания дисциплины

Дисциплина «Детали машин и основы конструирования» относится к базовой части профессионального цикла дисциплин. Необходимыми условиями для освоения дисциплины являются: знания основных естественнонаучных законов и закономерностей, используемых в процессе изготовления продукции и производства изделий требуемого качества, основных понятий и методов решения оптимизационных задач, умения использовать физико-математический аппарат для решения задач, возникающих в ходе профессиональной деятельности, навыки применения современного математического инструментария для решения задач в профессиональной деятельности; умением оценивать результаты измерений; математическими методами и программными средствами. Содержание дисциплины является логическим продолжением содержания дисциплин «Математика», «Физика», «Инженерная и компьютерная графика», «Теоретическая механика», «Сопротивление материалов», «Материаловедение» и служит основой для изучения специальных дисциплин конструкторского профиля по направлениям подготовки.

3. Требования к результатам освоения содержания дисциплины

Код и наименование компетенции	Индикаторы достижений компетенции (по реализуемой дисциплине)	Перечень планируемых результатов
ОПК-5. Способен применять инструментарий формализации инженерных, научно-технических задач, использовать прикладное программное обеспечение при расчете, моделировании и	ОПК-5.1. Применяет инструментарий формализации инженерных и научно-технических задач при расчете, моделировании и проектировании технических объектов и технологических	Знать: классификации механизмов, узлов и деталей; основы проектирования механизмов, стадий разработки; требований к деталям, критериев работоспособности и

Код и наименование компетенции	Индикаторы достижений компетенции (по реализуемой дисциплине)	Перечень планируемых результатов
<p>проектировании технических объектов и технологических процессов;</p>	<p>процессов</p> <p>ОПК-5.2. Выполняет чертежи машиностроительных деталей с требованиями к точности качеству изготавливаемой продукции</p> <p>ОПК-5.3. Применять методы компьютерного и математического моделирования, средств автоматизированного проектирования в теоретических и расчетно-экспериментальных исследованиях.</p>	<p>влияющих на них факторов. Механические передачи: зубчатые, червячные, планетарные, волновые, рычажные, фрикционные, ременные, цепные, винт-гайка; расчет передач на прочность; валы и оси, конструкция и расчеты на прочность и жесткость; подшипники качения и скольжения, выбор и расчеты на прочность; уплотнительные устройства; конструкции подшипниковых узлов. Соединения деталей: резьбовые, заклепочные, сварные, паяные, клеевые, с натягом, шпоночные, зубчатые, штифтовые, клеммовые, профильные; конструкция и расчеты соединений на прочность; упругие элементы; муфты механических приводов; корпусные детали механизмов</p> <p>Уметь: выполнять эскизы деталей машин, читать сборочные чертежи и оформлять конструкторскую документацию, назначать конструкционные материалы для проектируемых деталей; подбирать типовые передаточные механизмы к конкретным машинам, определять параметры передаточных механизмов</p> <p>Владеть: навыками проектирования методами анализа и расчета деталей узлов механической части; способами подбора типовых передаточных механизмов к конкретным машинам; навыками конструирования типовых деталей, их соединений, механических передач, подшипниковых узлов, приводных муфт, рам, станин, корпусных деталей, передаточных механизмов.</p>

4. Структура и содержание дисциплины

4.1. Объем учебной дисциплины и виды учебной работы

Вид учебной работы	Объем часов (зач. ед.)	
	Очная форма	Заочная форма
Общая учебная нагрузка (всего)	180 (5 зач. ед)	180 (5 зач. ед)
Обязательная аудиторная учебная нагрузка (всего) в том числе:	121	54
Лекции	51	10
Семинарские занятия	-	-
Практические занятия	17	4
Лабораторные работы	17	4
Курсовая работа (курсовой проект)	36	36
Другие формы и методы организации образовательного процесса	-	-
Самостоятельная работа студента (всего)	59	126
Форма аттестации	экзамен/курсовая работа	экзамен/курсовая работа

4.2. Содержание разделов дисциплины

Тема 1. Введение. Основные направления развития конструкций машин. Понятия «деталь» и «узел» (сборочная единица). Общие сведения о деталях и узлах. Основные задачи курса. Связь курса с общетехническими и специальными дисциплинами.

Тема 2. Общие вопросы проектирования деталей и узлов машин общего назначения. Основные требования к деталям и узлам машин. Понятия работоспособности, технологичности, экономичности и эргономичности. Понятие надежности, основные показатели. Методы оценки надежности деталей. Критерии работоспособности деталей и узлов машин, методы их оценки. Прочность деталей машин. Модели нагружения. Модели разрушения. Конструктивные и технологические способы повышения прочности деталей машин. Твердость деталей машин. Уточненные модели и расчеты деталей машин. Основы триботехники деталей. Методы оценки износостойкости соединений. Конструктивные и технологические способы повышения износостойкости соединений.

Тема 3. Механический привод и основные типы механических передач. Назначение и структура механического привода. Основные характеристики привода. Назначение и классификация передач (передачи зацеплением и трением, зубчатые, червячные, планетарные, волновые, ременные, цепные, фрикционные).

Тема 4. Зубчатые передачи, их характеристика. Основные параметры зубчатых передач. Материалы и термообработка. Понятие о контактных напряжениях. Расчет контактных напряжений. Формулы Герца. Виды повреждений зубчатых передач. Критерии работоспособности. Расчет зубьев цилиндрических прямозубых передач по напряжениям изгиба. Расчетная модель и расчетные формулы. Расчет зубчатых цилиндрических передач на

контактную выносливость. Определение расчетной нагрузки в передачах. Косозубые зубчатые передачи. Область применения. Геометрические и эксплуатационные особенности. Специфика расчета.

Тема 5. Конические зубчатые передачи. Классификация передач. Область применения. Геометрические и эксплуатационные особенности. Специфика расчета на контактную и изгибную выносливость. Силы, которые действуют в зубчатых передачах, и их расчет.

Тема 6. Червячные передачи. Характеристика, область применения червячных передач. Виды червяков. Стандартные параметры червячной передачи. Материалы червячных передач. Критерии работоспособности и виды поломок. Расчет допустимых напряжений. Определение коэффициента нагрузки в червячных передачах. Расчет червячных передач на контактную выносливость и на сопротивление усталости при изгибе. Коэффициент полезного действия (КПД) червячных передач и его расчет. Способы повышения КПД. Расчет червячных передач на нагрев. Расчет на жесткость вала червяка. Силы, которые действуют в червячных передачах, их расчет.

Тема 7. Валы и оси. Этапы проектирования вала. Концентраторы напряжений валов. Расчет вала на сопротивление усталости. Расчет на статическую прочность при кратковременных перегрузках.

Тема 8. Подшипники. Классификация подшипников. Подшипники качения и скольжения. Основные типы подшипников качения. Обозначения подшипников качения. Критерии работоспособности и расчета. Расчет подшипников качения по динамической грузоподъемности. Расчет подшипников качения по статической грузоподъемности.

Тема 9. Ременные передачи. Классификация ременных передач. Клиноременные передачи. Геометрия и кинематика. Силовые соотношения в клиноременных передачах. Напряжения в ремне. Критерии работоспособности и расчета. Нагрузка на валы. Порядок проектирования клинременной передачи.

Тема 10. Резьбовые соединения. Классификация резьбовых соединений. Геометрические и силовые соотношения. Расчет на прочность резьбовых соединений. Прочность витков резьбы. Ненапряженное болтовое соединение, нагруженное внешней осевой силой. Напряженное болтовое соединение без внешних сил. Напряженное болтовое соединение с внешней осевой силой. Болтовое соединение, нагруженное силами в плоскости стыка деталей. Болтовое соединение с эксцентричной нагрузкой. Расчет резьбовых соединений при переменных нагрузках. Допускаемые напряжения в резьбовых соединениях.

Тема 11. Цепные передачи с приводной роликовой цепью. Проектный расчет. Проверочный расчет по износостойкости. Проверочный расчет по числу ударов звеньев цепи. Проверочный расчет по коэффициенту запаса прочности. Геометрический расчет. Нагрузка на валы и натяжение цепи.

Тема 12. Сварные соединения. Типы швов и сварных соединений, условные обозначения. Расчет стыковых соединений. Расчет нахлесточных соединений. Расчет тавровых соединений. Определение допускаемых напряжений.

Тема 13. Шпоночные и шлицевые соединения. Типы шпонок и шлицев, особенности их применения. Прочностной расчет шпонок. Прочностной расчет шлицев.

Тема 14. Муфты. Выбор муфты. Конструкции и расчет упругих компенсирующих муфт. Конструкции и расчет жестких компенсирующих муфт. Конструкция и расчет предохранительной муфты.

Тема 15. Разработка конструкции редуктора. Проектирование валов, зубчатых и червячных колес, выбор подшипников и схемы их установки. Ориентировочный расчет и конструирование валов. Конструирование зубчатых и червячных колес, валов шестерен, червяков. Выбор подшипников качения и схемы их установки. Регулировка зазоров в подшипниках и передачах. Проектирование корпуса редуктора, крышек подшипников, стаканов и крепежных деталей. Расчет основных элементов корпуса редуктора. Выбор типа и конструирование крышек подшипников. Проектирование стаканов. Смазка, уплотнения, охлаждение. Смазка передач зацеплением. Смазка подшипников качения. Уплотнительные устройства. Охлаждение редукторов. Сборочный чертеж редуктора.

Тема 16. Чертеж общего вида привода. Рамы и плиты. Опорные узлы открытых передач. Порядок проектирования механического привода.

4.3. Лекции

№ п/п	Название темы	Объем часов	
		Очная форма	Заочная форма
1	Тема 1. Введение.	2	-
2	Тема 2. Общие вопросы проектирования деталей и узлов машин.	3	-
3	Тема 3. Механический привод и основные типы механических передач.	3	2
4	Тема 4. Зубчатые передачи, их характеристика.	6	4
5	Тема 5. Конические зубчатые передачи.	6	
6	Тема 6. Червячные передачи.	6	
7	Тема 7. Валы и оси.	4	
8	Тема 8. Подшипники.	4	-
9	Тема 9. Ременные передачи.	2	
10	Тема 10. Резьбовые соединения.	2	
11	Тема 11. Цепные передачи с приводной роликовой цепью	2	
12	Тема 12. Сварные соединения	2	-
13	Тема 13. Шпоночные и шлицевые соединения	2	-
14	Тема 14. Муфты	2	-
15	Тема 15. Разработка конструкции редуктора	2	2
16	Тема 16. Чертеж общего вида привода	3	2
Итого:		51	10

4.4. Лабораторные работы

№ п/п	Название темы	Объем часов	
		Очная форма	Заочная форма
1	Лабораторная работа 1. Исследование болтового соединения, работающего на сдвиг	2	-
2	Лабораторная работа 2. Изучение конструкции цилиндрического зубчатого редуктора	3	2
3	Лабораторная работа 3. Изучение конструкции червячного редуктора	2	2
4	Лабораторная работа 4. Изучение конструкций подшипников качения	4	-
5	Лабораторная работа 5. Конструкции опорных узлов редукторов	2	-
6	Лабораторная работа 6. Исследование моментов сопротивления вращению в подшипниках качения	2	-
7	Лабораторная работа 7. Определение КПД червячной передачи	2	-
Итого:		17	4

4.5. Практические (семинарские) занятия

№ п/п	Название темы	Объем часов	
		Очная форма	Заочная форма
1	Кинематический и силовой расчет привода	2	-
2	Расчет передач привода	2	2
3	Решение задач на тему: «Проектирование передач и элементов приводов»	7	-
4	Эскизная компоновка редуктора	2	2
5	Проектирование валов привода	4	-
6	Выбор подшипников		-
Итого:		17	4

4.6. Самостоятельная работа студентов

№ п/п	Название темы	Вид СРС	Объем часов	
			Очная форма	Заочная форма
1	Кинематический и силовой расчет привода	Выполнение типового расчета	-	12
2	Определение допускаемых напряжений	Выполнение типового расчета	-	10
3	Проектный расчет передач	Выполнение типового расчета	-	20
4	Проверочный расчет передач	Выполнение типового расчета	-	20
5	Геометрический расчет передач	Выполнение типового расчета	-	9
6	Силовой расчет	Выполнение типового расчета	-	9

№ п/п	Название темы	Вид СРС	Объем часов	
7	Лабораторная работа 1. Исследование болтового соединения, работающего на сдвиг	Подготовка к лабораторным работам	4	-
8	Лабораторная работа 2. Изучение конструкции цилиндрического зубчатого редуктора	Подготовка к лабораторным работам	3	-
9	Лабораторная работа 3. Изучение конструкции червячного редуктора	Подготовка к лабораторным работам	3	-
10	Лабораторная работа 4. Изучение конструкций подшипников качения	Подготовка к лабораторным работам	3	5
11	Лабораторная работа 5. Конструкции опорных узлов редукторов	Подготовка к лабораторным работам	3	-
12	Лабораторная работа 6. Исследование моментов сопротивления вращению в подшипниках качения	Подготовка к лабораторным работам	3	-
13	Лабораторная работа 7. Определение КПД червячной передачи	Подготовка к лабораторным работам	4	5
14	Проектирование механического привода	Выполнение курсовой работы	36	36
Итого:			59	126

4.7. Курсовая работа по дисциплине «Детали машин и основы конструирования»

Курсовая работа предназначена для закрепления знаний, полученных на лекционных, практических занятиях по данной дисциплине и ранее изученных общетехнических дисциплин: теоретической механики, теории машин и механизмов, сопротивления материалов, машиностроительного черчения, материаловедения. При выполнении курсовой работы студент приобретает базовые навыки инженерного конструирования деталей и узлов машин общего назначения.

Тема типового курсовой работы: «Проектирование механического привода». В состав привода в общем случае входят электродвигатель, редуктор, открытая(ые) передача(и), муфта.

Содержание курсовой работы:

1. Выбор электродвигателя, кинематический и силовой расчет привода (определение общего передаточного числа привода и разбивка его по ступеням, нахождение частот вращения, крутящих моментов и мощностей для всех валов).
2. Полный расчет всех механических передач.
3. Эскизная компоновка редуктора:

- 3.1. конструирование и расчет валов;
- 3.2. выбор и проверка подшипников;
- 3.3. конструирование зубчатых (червячных) колес;
- 3.4. конструирование корпуса редуктора;
- 3.5. выбор и проверка шпоночных (шлицевых) соединений;
- 3.6. выбор способа смазки и типа смазочного материала для передач и подшипников.
4. Выбор и проверка муфт.
5. Расчет фундаментных болтов.
6. Разработка конструкций плиты или рамы.
7. Сборочный чертеж редуктора.
8. Рабочие чертежи деталей передач, валов и др.
9. Чертеж общего вида привода.
10. Спецификации к сборочным чертежам и к общему виду привода.

5. Образовательные технологии

Преподавание дисциплины ведется с применением следующих видов образовательных технологий: объяснительно-иллюстративного обучения (технология поддерживающего обучения, технология проведения учебной дискуссии), информационных технологий (визуализация, создание электронных учебных материалов), развивающих и инновационных образовательных технологий.

Практические и лабораторные занятия проводятся с использованием развивающих, проблемных, проектных, информационных (использование электронных образовательных ресурсов (электронный конспект) образовательных технологий.

6. Учебно-методическое и программно-информационное обеспечение дисциплины:

а) основная литература:

1. Шевченко С.В. Тесты по деталям машин: Учебное пособие. Луганск: изд-во ЛНУ им. В. Даля, 2017. – 55 с. <http://biblio.dahluniver.ru/>
2. Шевченко С.В. Детали машин. Расчеты, конструирование, задачи: Учебное пособие – Луганск.: Издательство ЛНУ им. В. Даля, 2019. – 492 с. <http://biblio.dahluniver.ru/>
3. Шевченко С.В. Детали машин. Сборник задач: учебное пособие. – 2-е изд. / С.В. Шевченко, А.А. Муховатый. - Луганск: изд-во ВЛУ им. В.Даля, 2011. – 156с. <http://biblio.dahluniver.ru/>
4. Ряховский О.А., Леликов О.П. (ред.) Атлас конструкций узлов и деталей машин: Учеб. пособие / Учеб. пособие/ Б. А. Байков, и др. — 2-е изд., перераб. и доп. — М.: Изд-во МГТУ им. Н. Э. Баумана, 2009. — 400 с. https://www.studmed.ru/ryahovskiy-o-a-lelikov-o-p-red-atlas-konstrukcij-uzlov-i-detaley-mashin_20f66c9308a.html

б) дополнительная литература:

1. Киркач Н.Ф., Баласанян Р.А. Расчет и проектирование деталей машин. – Харьков: Основа, 1991. – 275 с. <http://biblio.dahluniver.ru/>
2. Баласанян Р.А. Атлас деталей машин. – Х.: Основа, 1996. – 256 с. <http://biblio.dahluniver.ru/>
3. Цехнович Л.И., Петриченко И.П. Атлас конструкций редукторов. – К.,: Выща шк., 1990. – 151 с. <http://biblio.dahluniver.ru/>
4. Иванов М.Н. Детали машин: Учебник для вузов / М.Н. Иванов, В.А. Финогенов. – 12-е изд. испр. – М.: Высш. шк., 2008 – 408 с. https://www.studmed.ru/ivanov-m-a-finogenov-v-a-detali-mashin_25ce0453f28.html
5. Горбатюк С.М., Детали машин и оборудование: проектирование приводов / С.М. Горбатюк, С.В. Албул - М. : МИСиС, 2013. - 94 с. - ISBN 2227-8397-2013-02 - Текст : электронный // ЭБС "Консультант студента" : [сайт]. - URL : <http://www.studentlibrary.ru/book/2227-8397-2013-02>.

в) электронные библиотечные системы и ресурсы:

1. Электронно-библиотечная система «Консультант студента» – <http://www.studentlibrary.ru/cgi-bin/mb4x>
2. Научная библиотека имени А. Н. Коняева – <http://biblio.dahluniver.ru/>
3. Электронно-библиотечная система «StudMed.ru» – <https://www.studmed.ru>

7. Материально-техническое обеспечение дисциплины

В качестве материально-технического обеспечения дисциплины используются модели, иллюстрирующие механизмы, деформированное и напряженное состояние тел, компьютеры, программное обеспечение, иллюстративные материалы.

Лабораторные работы проводятся в аудиториях, оснащенных макетами рычажных механизмов и приводами, редукторами; шаблоны отчетов по лабораторным работам.

Программное обеспечение:

Функциональное назначение	Бесплатное программное обеспечение	Ссылки
Офисный пакет	Libre Office 6.3.1	https://www.libreoffice.org/ https://ru.wikipedia.org/wiki/LibreOffice
Операционная система	UBUNTU 19.04	https://ubuntu.com/ https://ru.wikipedia.org/wiki/Ubuntu
Браузер	Firefox Mozilla	http://www.mozilla.org/ru/firefox/fx

Функциональное назначение	Бесплатное программное обеспечение	Ссылки
Браузер	Opera	http://www.opera.com
Почтовый клиент	Mozilla Thunderbird	http://www.mozilla.org/ru/thunderbird
Файл-менеджер	Far Manager	http://www.farmanager.com/download.php
Архиватор	7Zip	http://www.7-zip.org/
Графический редактор	GIMP (GNU Image Manipulation Program)	http://www.gimp.org/ http://gimp.ru/viewpage.php?page_id=8 http://ru.wikipedia.org/wiki/GIMP
Редактор PDF	PDFCreator	http://www.pdfforge.org/pdffcreator
Аудиоплеер	VLC	http://www.videolan.org/vlc/

8. Оценочные средства по дисциплине

Паспорт

оценочных средств по учебной дисциплине

«Детали машин и основы конструирования»

Перечень компетенций (элементов компетенций), формируемых в результате освоения учебной дисциплины (модуля) или практики

№ п/п	Код контролируемой компетенции	Формулировка контролируемой компетенции	Индикаторы достижений компетенции (по реализуемой дисциплине)	Контролируемые темы учебной дисциплины, практики	Этапы формирования (семестр изучения)
1.	ОПК-5	ОПК-5. Способен применять инструментарий формализации инженерных, научно-технических задач, использовать прикладное программное обеспечение при расчете, моделировании и	ОПК-5.1. Применяет инструментарий формализации инженерных и научно-технических задач при расчете, моделировании и проектировании технических объектов и технологических процессов ОПК-5.2.	Тема 1. Введение.	5
				Тема 2. Общие вопросы проектирования деталей и узлов машин.	5
				Тема 3. Механический привод и основные типы механических передач.	5
				Тема 4. Зубчатые передачи, их характеристика.	5

№ п/п	Код контролируемой компетенции	Формулировка контролируемой компетенции	Индикаторы достижений компетенции (по реализуемой дисциплине)	Контролируемые темы учебной дисциплины, практики	Этапы формирования (семестр изучения)
		проектировании технических объектов и технологических процессов;	Выполняет чертежи машиностроительных деталей с требованиями к точности качеству изготавливаемой продукции ОПК-5.3. Применять методы компьютерного и математического моделирования, средств автоматизированного проектирования в теоретических и расчетно-экспериментальных исследованиях.	Тема 5. Конические зубчатые передачи.	5
	Тема 6. Червячные передачи.			5	
	Тема 7. Валы и оси.			5	
	Тема 8. Подшипники.			5	
	Тема 9. Ременные передачи.			5	
	Тема 10. Резьбовые соединения.			5	
	Тема 11. Цепные передачи с приводной роликковой цепью			5	
	Тема 12. Сварные соединения			5	
	Тема 13. Шпоночные и шлицевые соединения			5	
	Тема 14. Муфты			5	
	Тема 15. Разработка конструкции редуктора			5	
		Тема 16. Чертеж общего вида привода	5		

Показатели и критерии оценивания компетенций, описание шкал оценивания

№ п/п	Код контролируемой компетенции	Индикаторы достижений компетенции (по реализуемой дисциплине)	Перечень планируемых результатов	Контролируемые темы учебной дисциплины	Наименование оценочного средства
1.	ОПК-5. Способен применять инструментальный формализации инженерных, научно-технических задач, использовать прикладное программное обеспечение при	ОПК-5.1. Применяет инструментальный формализации инженерных и научно-технических задач при расчете, моделировании и проектировании технических объектов и	Знать: классификации механизмов, узлов и деталей; основы проектирования механизмов, стадий разработки; требований к деталям, критериев работоспособности и влияющих на них факторов.	Тема 1, Тема 2, Тема 3, Тема 4, Тема 5, Тема 6,	лабораторные работы; задачи к практическим занятиям; задания к курсовой работе; тесты, задачи к экзамену.

№ п/п	Код контролируемой компетенции	Индикаторы достижений компетенции (по реализуемой дисциплине)	Перечень планируемых результатов	Контролируемые темы учебной дисциплины	Наименован ие оценочного средства
	расчете, моделировании и проектировании технических объектов и технологических процессов;	<p>технологических процессов</p> <p>ОПК-5.2. Выполняет чертежи машиностроительных деталей с требованиями к точности качеству изготавливаемой продукции</p> <p>ОПК-5.3. Применять методы компьютерного и математического моделирования, средств автоматизированного проектирования в теоретических и расчетно-экспериментальных исследованиях.</p>	<p>Механические передачи: зубчатые, червячные, планетарные, волновые, рычажные, фрикционные, ременные, цепные, винт-гайка; расчет передач на прочность; валы и оси, конструкция и расчеты на прочность и жесткость; подшипники качения и скольжения, выбор и расчеты на прочность; уплотнительные устройства; конструкции подшипниковых узлов. Соединения деталей: резьбовые, заклепочные, сварные, паяные, клеевые, с натягом, шпоночные, зубчатые, штифтовые, клеммовые, профильные; конструкция и расчеты соединений на прочность; упругие элементы; муфты механических приводов; корпусные детали механизмов;</p> <p>Уметь: выполнять эскизы деталей машин, читать сборочные чертежи и оформлять конструкторскую документацию, назначать конструкционные материалы для проектируемых деталей; подбирать типовые</p>	<p>Тема 7, Тема 8, Тема 9, Тема 10, Тема 11, Тема 12, Тема 13, Тема 14, Тема 15, Тема 16</p>	

№ п/п	Код контролируемой компетенции	Индикаторы достижений компетенции (по реализуемой дисциплине)	Перечень планируемых результатов	Контролируемые темы учебной дисциплины	Наименование оценочного средства
			<p>передаточные механизмы к конкретным машинам, определять параметры передаточных механизмов;</p> <p>Владеть: навыками проектирования методами анализа и расчета деталей узлов механической части; способами подбора типовых передаточных механизмов к конкретным машинам; навыками конструирования типовых деталей, их соединений, механических передач, подшипниковых узлов, приводных муфт, рам, станин, корпусных деталей, передаточных механизмов.</p>		

Фонды оценочных средств по дисциплине «Детали машин и основы конструирования»

Темы лабораторных работ

Лабораторная работа 1. Исследование болтового соединения, работающего на сдвиг

Лабораторная работа 2. Изучение конструкции цилиндрического зубчатого редуктора

Лабораторная работа 3. Изучение конструкции червячного редуктора

Лабораторная работа 4. Изучение конструкций подшипников качения

Лабораторная работа 5. Конструкции опорных узлов редукторов

Лабораторная работа 6. Исследование моментов сопротивления вращению в подшипниках качения

Лабораторная работа 7. Определение КПД червячной передачи

Вопросы к лабораторным работам

1. Чем объясняется возможное несоответствие расчетной силы сдвига и силы, определенной экспериментом для какого-либо случая?
2. Какая наблюдается закономерность между силами сдвига и силами затяжки (или моментом $T_{ЗАВ}$)?
3. Что необходимо предпринять с трущимися поверхностями, чтобы при одной и той же затяжке увеличить силу сдвига?
4. Каково назначение цилиндрического редуктора?
5. Для чего предназначены сквозные крышки подшипников редуктора?
6. Произвести классификацию цилиндрических зубчатых колес.
7. Какие бывают схемы червячных редукторов по относительному расположению червяка?
8. Каково устройство червячной передачи?
9. Как и для чего производится смазка в червячном редукторе?
10. Какие материалы применяют в червячном редукторе?
11. Как производится охлаждение в червячных редукторах?
12. Какие факторы являются основными при выборе схемы подшипникового узла?
13. Как обеспечивается регулировка подшипников?
14. Какая из схем обеспечивает большую жесткость вала?
15. Дать оценку одной из схем (по указанию преподавателя) подшипникового узла.
16. Почему приведенные коэффициенты трения для подшипников качения являются величинами?
17. По каким эмпирическим зависимостям можно подсчитать момент трения в подшипниках качения?
18. Какие типы подшипников характеризуются большими и какие меньшими моментами трения?
19. Какие факторы влияют на КПД червячного редуктора?
20. Почему при прочих равных условиях КПД червячного редуктора увеличивается с ростом частоты вращения червяка?
21. Каковы причины некоторого несовпадения значений КПД червячного редуктора, найденных экспериментальными и расчетными методами?

Критерии и шкала оценивания по оценочному средству «Лабораторные работы»

Шкала оценивания (интервал баллов)	Критерий оценивания
зачтено	Ответ дан на высоком уровне (студент в полном объеме осветил рассматриваемую проблематику, привел аргументы в пользу своих суждений, владеет профильным понятийным (категориальным) аппаратом и т.п.)
незачтено	Ответ дан на неудовлетворительном уровне или не представлен (студент не готов, не выполнил задание и т.п.)

Тема и задание курсовой работы

Тема типовой курсовой работы: «Проектирование механического привода». В состав привода входят электродвигатель, редуктор, открытая передача, муфта. Курсовая работа выполняется в 5 семестре. В качестве исходных данных в задании представлены схема, график нагружения, усилие, скорость в цепи, диаметр звездочки или крутящий момент, частота вращения выходного вала, срок службы.

Содержание курсовой работы:

1. Выбор электродвигателя, кинематический и силовой расчет привода (определение общего передаточного числа привода и разбивка его по ступеням, нахождение частот вращения, крутящих моментов и мощностей для всех валов).
2. Полный расчет всех механических передач.
3. Эскизная компоновка редуктора:
 - 3.1. конструирование и расчет валов;
 - 3.2. выбор и проверка подшипников;
 - 3.3. конструирование зубчатых (червячных) колес;
 - 3.4. конструирование корпуса редуктора;
 - 3.5. выбор и проверка шпоночных (шлицевых) соединений;
 - 3.6. выбор способа смазки и типа смазочного материала для передач и подшипников.
4. Выбор и проверка муфт.
5. Расчет фундаментных болтов.
6. Разработка конструкций плиты или рамы.
7. Сборочный чертеж редуктора.
8. Рабочие чертежи деталей передач, валов и др.
9. Чертеж общего вида привода.
10. Спецификации к сборочным чертежам и к общему виду привода.

Типовые схемы для курсовой работы

1.1

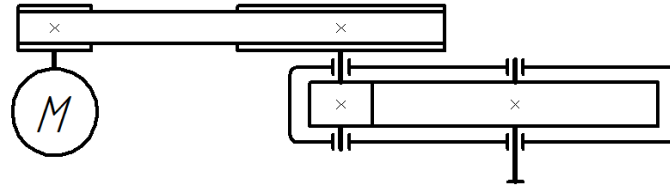

1.2

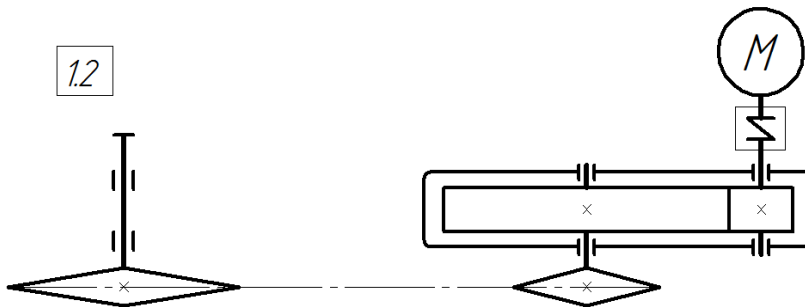

1.3

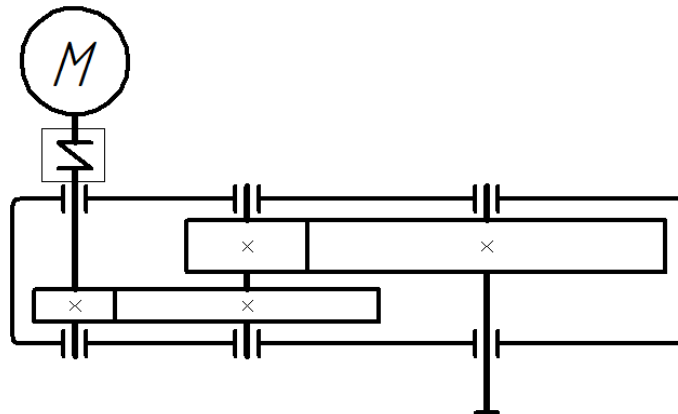

1.4

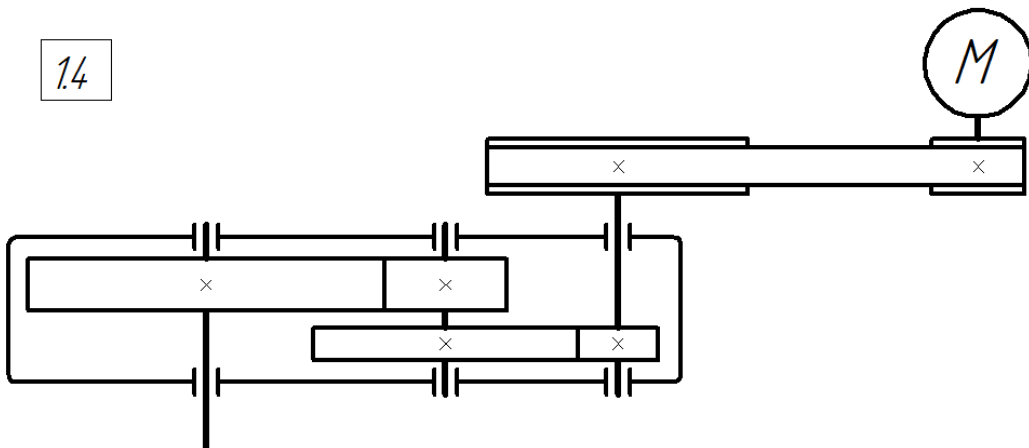

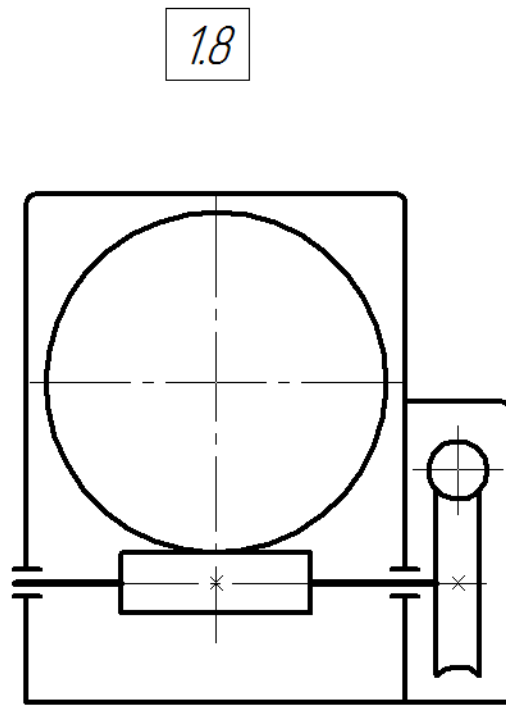
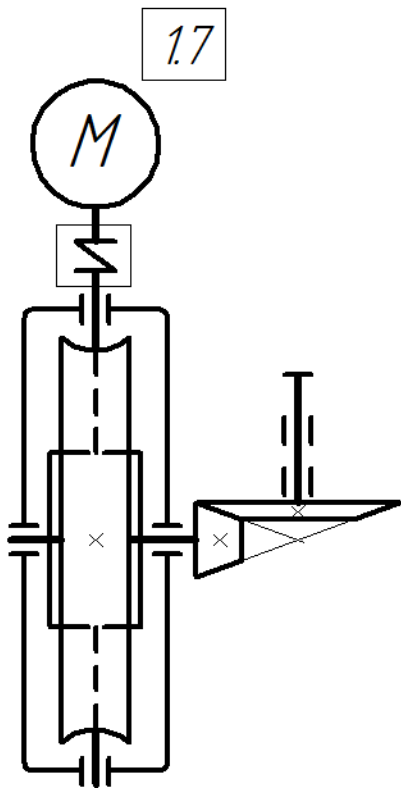
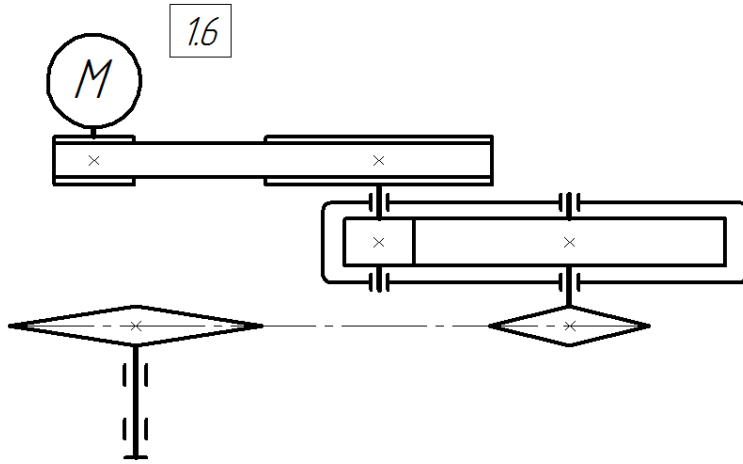
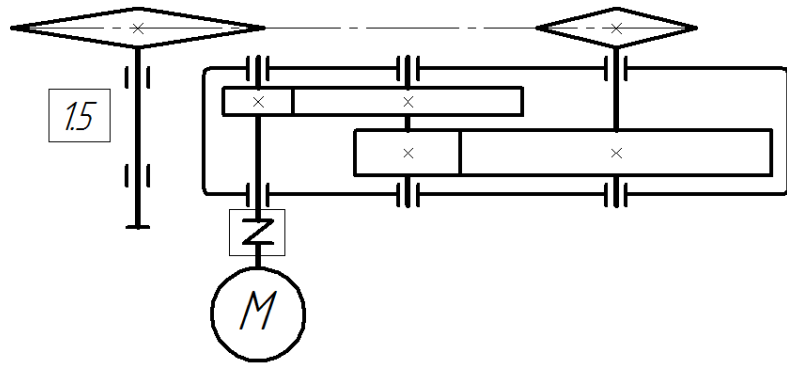

2.1

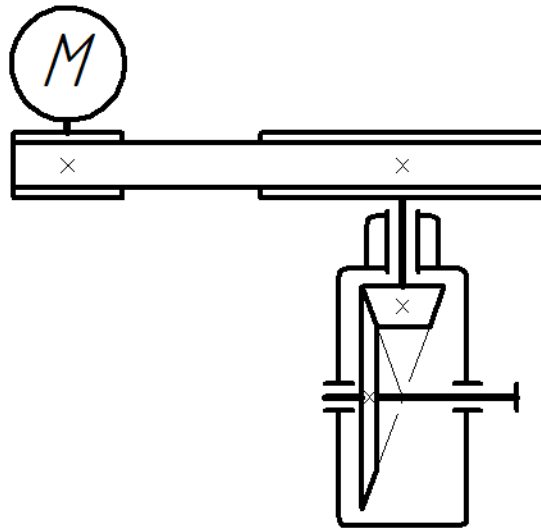

2.2

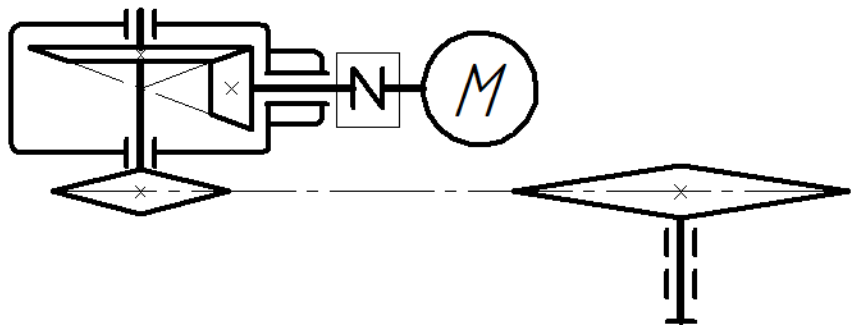

2.3

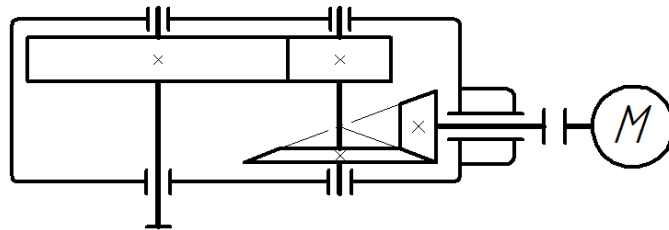

2.4

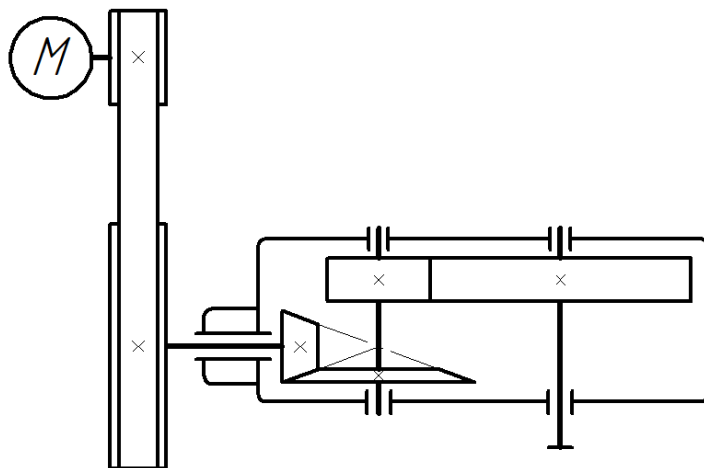

2.5

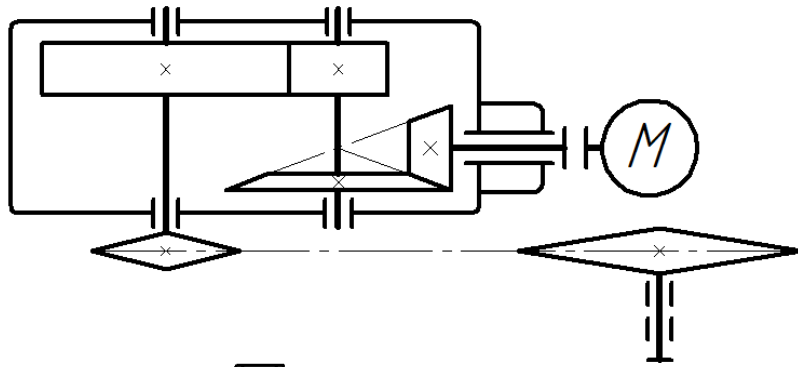

2.6

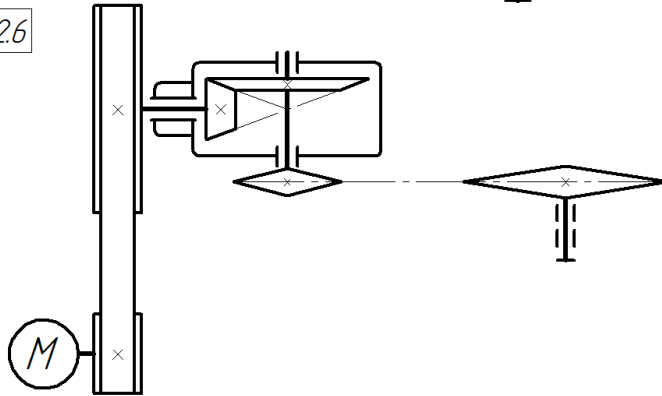

2.7

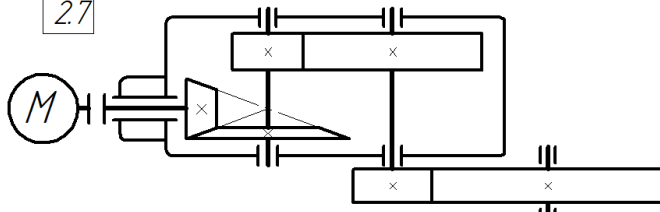

3.1

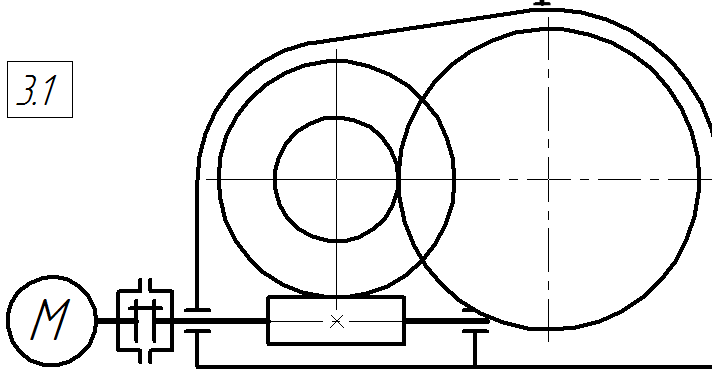

3.2

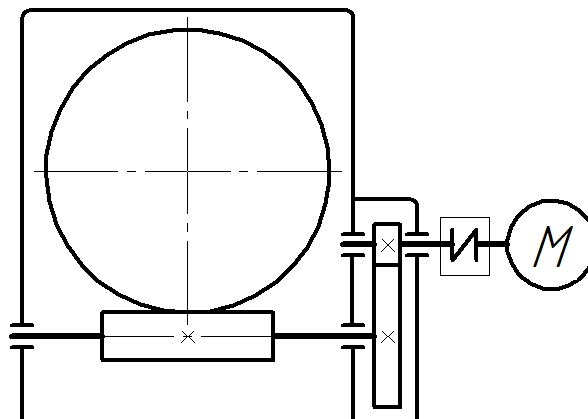

3.3

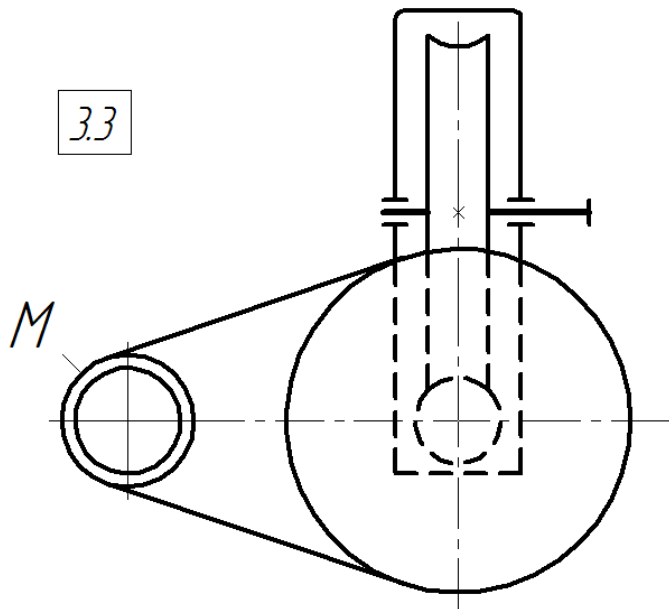

3.4

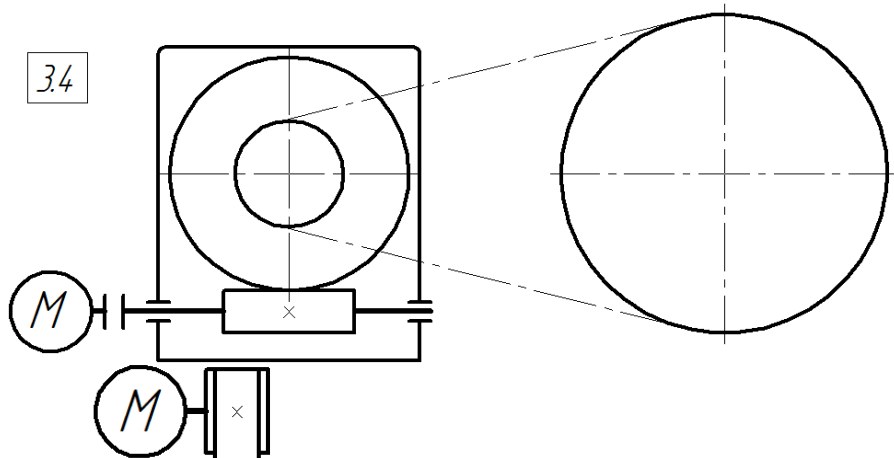

3.5

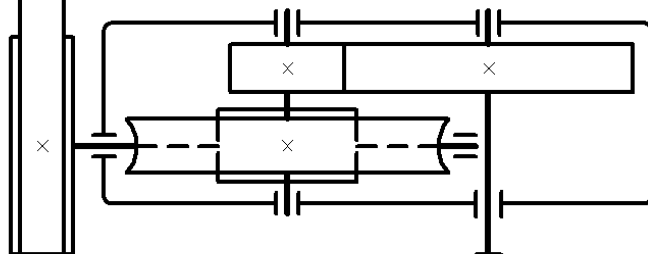

3.6

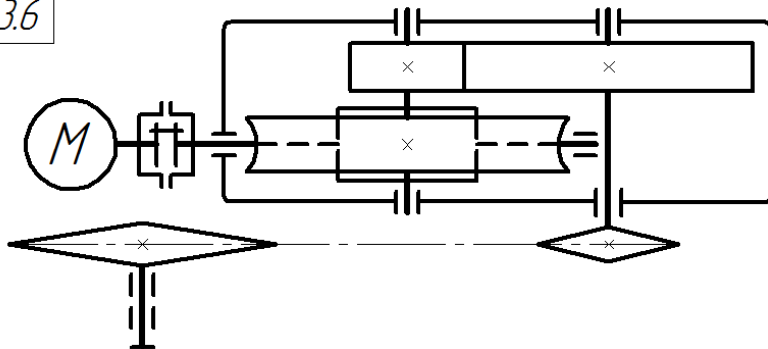

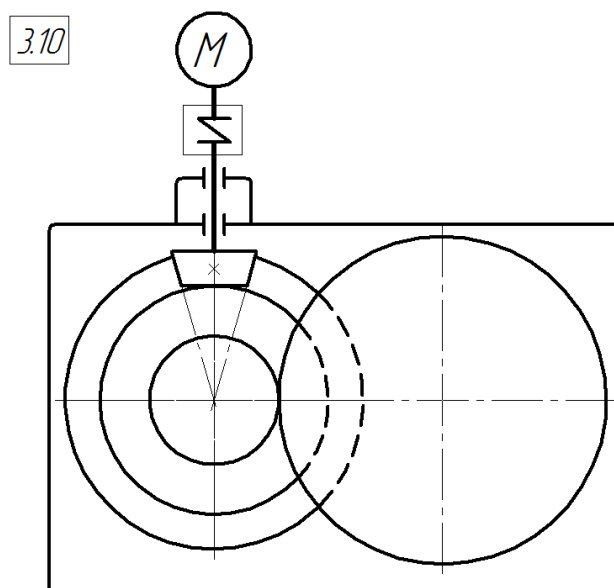
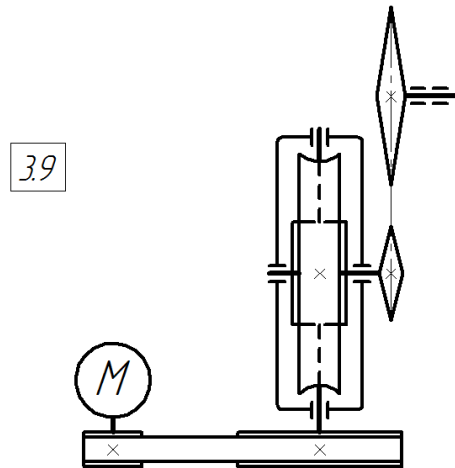
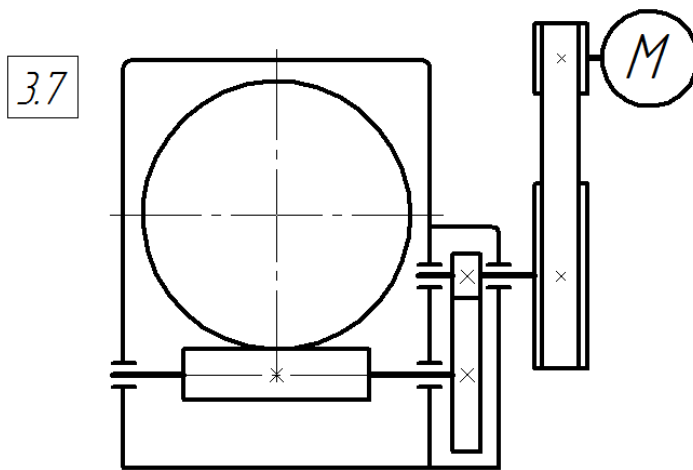

Критерии и шкала оценивания по оценочному средству «задания к курсовой работе»

Шкала оценивания (интервал баллов)	Критерий оценивания
5	В курсовой работе содержание соответствует заявленной теме; в полном объеме раскрыты вопросы теоретической и практической части проекта; отсутствуют ошибки, неточности, несоответствия в изложении разделов; сделаны верные выводы; высокое качество

Шкала оценивания (интервал баллов)	Критерий оценивания
	оформления; представление курсовой работы в указанные сроки; уверенная защита.
4	В курсовой работе содержание соответствует заявленной теме; наличие небольших неточностей в изложении теоретического или практического разделов; верные выводы; хорошее качество оформления; представление курсовой работе в указанные сроки.
3	В курсовой работе содержание соответствует заявленной теме; недостаточно полно раскрыты вопросы теоретической или практической части; наличие ошибок и неточностей в изложении теоретического или практического разделов; недостаточно глубокий анализ результатов; небрежное оформление; представление курсовой работы в поздние сроки; ошибки и неточности в ходе защиты.
2	В курсовой работе содержание не соответствует заявленной теме; не раскрыты вопросы теоретической или практической части; наличие грубых ошибок в изложении теоретического или практического разделов; отсутствие анализа результатов; низкое качество оформления; представление в поздние сроки; грубые ошибки в ходе защиты.

ВОПРОСЫ К ЗАЩИТЕ КУРСОВОЙ РАБОТЫ ПО «ДЕТАЛЯМ МАШИН И ОСНОВАМ КОНСТРУИРОВАНИЯ»

1. На основании чего выбраны частота вращения и номинальная мощность электродвигателя?
2. Из каких соображений производится разбивка передаточного числа редуктора по ступеням (компактность, условия смазки и т.д.)?
3. Для какой цели служат редукторы?
4. Какой критерий и почему положен в основу проектного расчета зубчатых передач редуктора?
5. Преимущества и недостатки "мягких" и "твердых" зубчатых передач?
6. В каких случаях и с какой целью твердость зубьев шестерни и колеса делается неодинаковыми, где она больше?
7. Преимущества и недостатки косозубых цилиндрических передач перед прямозубыми?
8. Преимущества и недостатки шевронной передачи перед косозубой?
9. Почему ширина зубчатого венца у шестерни делается больше, чем у колеса?
10. Какие силы действуют в прямозубых цилиндрических передачах? Где точка их приложения и как они направлены?
11. Какие преимущества и недостатки имеют косозубые цилиндрические передачи перед прямозубыми?
12. Какие преимущества и недостатки имеет применение одинакового и различного направления зубьев шестерни и колеса на промежуточном валу двухступенчатого редуктора?
13. Какие силы действуют в косозубых цилиндрических передачах? Где точка их приложения и как они направлены?

14. Почему угол наклона зубьев в шевронной передаче принимается значительно больше, чем в косозубой?
15. Почему валы шевронной передачи не нагружены осевыми силами?
16. Какими способами можно уменьшить габариты редуктора без изменения исходных данных на проект?
17. Какие параметры зубчатой передачи в основном влияют:
 - на контактную выносливость зубьев?
 - на изгибную выносливость зубьев?
18. В чем заключаются особенности расчета открытых зубчатых передач и чем они вызваны?
19. Какие силы действуют в прямозубой конической передаче? Где точка их приложения и как они направлены?
20. Какое направление осевой силы в конической шестерне с круговыми зубьями является предпочтительным и как его обеспечить?
21. Обосновать выбор числа витков (заходности) червяка.
22. В каких случаях применяют червячные передачи и почему?
23. Перечислить способы повышения жесткости вала червяка.
24. Какие преимущества и недостатки имеет червячная передача по сравнению с зубчатой?
25. Какие силы действуют в червячной передаче? Где точка их приложения и как они направлены?
26. Но каким критериям работоспособности рассчитывают допускаемые контактные напряжения в червячных передачах с колесами из оловянных и безоловянных бронз?
27. Какие из трех составляющих сил в зубчатом или червячном зацеплении изменяют свое направление на противоположное при реверсе?
28. Какими мерами можно улучшить тепловой режим работы червячного редуктора?
29. В каких случаях для зубьев червячного колеса применяют оловянные бронзы и серые чугуны?
30. Влияет ли способ упрочнения червяка на допускаемые напряжения червячного колеса?
31. Какие факторы влияют на КПД червячного зацепления?
32. Какие червячные передачи являются предпочтительными: с нижним расположением червяка или с верхним, и почему?
33. Если силы, приложенные к червяку известны, как найти силы, приложенные к червячному колесу?
34. На каком валу - червяка или колеса, и почему, устанавливается вентилятор при искусственном воздушном охлаждении редуктора?
35. Какие преимущества и недостатки имеют ременные передачи по сравнению с другими механическими передачами?
36. С какой целью делается натяжение ремней в ременных передачах? Каким образом это осуществляется в Вашем приводе?
37. Какие параметры (клино)(плоско)ременной передачи влияют на долговечность ремня?

38. Почему в горизонтально расположенной ременной передаче ведущей желательнее иметь нижнюю ветвь ремня?
39. Как и почему изменится долговечность ремня, если при прочих равных условиях увеличить межосевое расстояние ременной передачи?
40. При увеличении диаметров шкивов:
- как изменятся напряжения изгиба ремня на криволинейных участках?
 - как изменится долговечность ремня?
41. Почему для достижения одинаковой тяговой способности плоского и клинового ремней потребуется значительно меньшее предварительное натяжение последнего.
42. Почему при одинаковых внешних нагрузках в зубчатых и ременных передачах последние оказывают значительно большие нагрузки на валы?
43. Почему ременные передачи используют в качестве быстроходной ступени привода, а цепные - тихоходной?
44. Каким образом можно получить меньшие диаметры звездочек цепной передачи при прочих равных условиях?
45. Почему в горизонтально расположенной цепной передаче ведущей желательнее иметь верхнюю ветвь цепи?
46. Для чего служат валы и какие напряжения в них возникают?
47. Почему ориентировочный (проектный) расчет вала ведется из условия прочности на кручение?
48. Для чего делается проверочный расчет вала на сопротивление усталости?
49. Что учитывается при выборе предположительно опасных сечений на валу для расчета его на прочность?
50. Перечислить имеющиеся на валу редуктора концентраторы напряжений?
51. Какими способами можно повысить прочность вала по усталости в расчетном сечении?
52. Для чего предусматриваются кольцевые канавки на валах?
53. Дать сравнительную оценку двух вариантов изготовления шестерни - в виде отдельной детали и в виде вал-шестерни.
54. Кака выбирается тип и размер подшипника?
55. Какие характерные особенности применения радиальных роликоподшипников и сферических радиальных подшипников?
56. Почему валы конической передачи устанавливают на радиальноупорных роликоподшипниках, а радиально-упорные шарикоподшипники не рекомендуются?
57. Дать сравнительную оценку схем установки подшипников "враспор" и "врастяжку" для вала конической шестерни.
58. Почему вал червячного колеса рекомендуется устанавливать на радиально-упорных роликоподшипниках, а не шарикоподшипниках?
59. В каком случае подшипники вала червяка устанавливаются:
- 1) по схеме "враспор"?
 - 2) в фиксирующей и плавающей опорах?

60. В каких типах подшипников требуется обязательная регулировка зазоров и как она осуществляется? Привести пример из защищаемого проекта.
61. Кака определяются толщина стенки корпуса редуктора, размеры его фланцев, лап, стяжных и фундаментных болтов?
62. Назвать достоинства и недостатки болтового и винтового соединений частей разъемного корпуса?
63. Для чего и на какой стадии изготовления разъемного корпуса редуктора устанавливаются штифты?
64. Какие преимущества и недостатки имеются при центрировании частей корпуса с помощью цилиндрических и конических штифтов?
65. Какое назначение отжимных винтов?
66. Чем обеспечивается герметичность стыка фланцев разъемного корпуса редуктора?
67. Для чего предназначены отдушины? Дать краткое описание некоторых конструктивных вариантов отдушин.
68. Какие способы смазки применяют для редукторных передач?
69. Как выбирается вязкость масла для смазки (зубчатой) (червячной) передачи?
70. Какой уровень масла должен быть в редукторе для смазки передач? Кака он контролируется?
71. В каких случаях применяются картерный и циркуляционный способы смазки?
72. Какие элементы корпуса редуктора предусмотрены для его транспортировки? Дать их сравнительную оценку.
73. Но каким причинам корпуса редукторов общего назначения изготавливают из серого чугуна?
74. Какие существуют способы стопорения резьбовых соединений и какие из них использованы в Вашем проекте?
75. Назначение шпонок, их основные типы.
76. В зависимости от чего выбираются:
- размеры поперечного сечения шпонки?
 - длина шпонки?
77. Чем можно заменить шпоночное соединение вала со ступицей?
78. Какие меры нужно предпринять, если шпоночное соединение не обладает достаточной прочностью?
79. В чем заключаются преимущества и недостатки конических сопряжений "вал-ступица" по сравнению с цилиндрическими?
80. Перечислить способы осевой фиксации деталей на валу. Какие из них использованы в Вашем проекте?
81. Для чего применяется рама (плита), каким требованиям она должна удовлетворять?
82. В каком случае (и почему) предпочтение отдается сварной раме, а в каком - литой плите?
83. Какой тип муфты рекомендуется:
- между двигателем и редуктором?
 - между редуктором и приводным валом?

84. Какое назначение рабочих чертежей деталей и сборочных чертежей?
85. Какие размеры проставляются на сборочных чертежах?

Задачи к практическим занятиям

Задача 1.1

На сколько процентов больше запас прочности по выкрашиванию имеет быстроходная передача соосного редуктора, рис. П4*, по сравнению с тихоходной?

Твердости зубьев и коэффициенты нагрузки в обеих передачах одинаковы. Срок службы редуктора неограничен.

*Шевченко С.В. Детали машин. Сборник задач: учебное пособие. – 2-е изд. / С.В. Шевченко, А.А. Муховатый. - Луганск: изд-во ВНУ им. В.Даля, 2011. – 156с.

Задача 1.2

Улучшенные зубья цилиндрической шестерни, рис.П7, имеют двукратный запас изгибной прочности при трехкратных кратковременных перегрузках.

Обладают ли закаленные ТВЧ зубья конической шестерни достаточной изгибной выносливостью при реверсивной нагрузке в длительном режиме эксплуатации?

Задача 1.3

Определить, какой критерий работоспособности - контактная или изгибная выносливость зубьев колеса - лимитирует нагрузочную способность цилиндрической косозубой передачи, рис. П1.

Расчет выполнить для двух случаев:

- 1) шестерня и колесо улучшены;
- 2) шестерня и колесо закалены ТВЧ.

Принять для 1):

$$[\sigma_F]_2 = 250 \text{ МПа}; \quad [\sigma_H] = 2[\sigma_F]_2.$$

Принять для 2):

$$[\sigma_F]_2 = 370 \text{ МПа}; \quad [\sigma_H] = 2,4[\sigma_F]_2.$$

Коэффициенты нагрузки K_H и K_F считать одинаковыми.

Задача 1.4

Зубья шестерни быстроходной ступени редуктора КЦ, рис. П9, равнопрочны по изгибной и контактной выносливости. Причем, $[\sigma_H]$ в полтора раза больше $[\sigma_{F1}]$.

Достаточна ли изгибная прочность улучшенных зубьев колеса тихоходной ступени при кратковременных перегрузках с $K_{пер} = 3,8$?

В расчетах принять K_F на 10% меньше K_H .

Задача 1.5

Передача в редукторе на рис. П6 работает в таком режиме, который приводит к превышению контактной выносливости на 3%.

Какую кратковременную перегрузку ($K_{пер}$) выдержат зубья колеса по изгибу?

Зубья шестерни цементованы, зубья колеса улучшены. Коэффициенты нагрузки по контактной и изгибной выносливости одинаковы. Срок службы редуктора неограничен.

Задача 1.6

В зубьях колеса тихоходной ступени редуктора, рис. П7, при $K_{пер} = 2,6$ действуют $\sigma_{F_{max}}$, которые на 45% ниже $[\sigma_F]_{max}$.

Имеется ли при этом запас контактной выносливости зубьев быстроходной ступени для требуемого ресурса передачи 18000 ч.?

В расчетах принять: 1) шестерни обеих ступеней закалены ТВЧ, колеса - улучшены; 2) $K_H = K_F = 1,4$ (для обеих ступеней); 3) нагрузка постоянная; угловая скорость тихоходного вала 3,9 рад/с.

Задача 1.7

Тихоходная ступень редуктора КЦ с закаленной шестерней и улучшенным колесом, рис. П8, имеет семи процентный запас контактной выносливости при длительном сроке эксплуатации.

Обладают ли цементованные зубья шестерни быстроходной ступени редуктора не менее чем двукратным запасом изгибной выносливости, если длительность эксплуатации редуктора ограничить 10 тыс. часов?

Окружная скорость на делительной окружности колеса тихоходной ступени равна 15,3 м/мин.

Задача 1.8

Быстроходная ступень редуктора КЦ, рис. П9, выполненная с большим перепадом твердостей зубьев шестерни и колеса, имеет 10-процентный запас контактной выносливости.

Могут ли при этом зубья улучшенного колеса тихоходной ступени редуктора выдержать трехкратную кратковременную перегрузку при изгибе?

Задача 1.9

Для редукторов КЦ, рис. П7 и П8, сделать численное сравнение: а) запасов контактной выносливости конических передач; б) запасов изгибной выносливости зубьев конических колес.

Для конических передач обоих редукторов принять: 1) шестерни цементованны, колеса улучшены; 2) срок службы неограничен; 3) $K_H = K_F = 1,4$; 4) крутящие моменты на выходных валах указанных редукторов одинаковы.

Задача 1.10

Цементованные зубья конической шестерни редуктора КЦ, рис. П8, нагружены на пределе своей изгибной выносливости.

Обладают ли запасом изгибной прочности при двукратных кратковременных перегрузках цементованные зубья шестерни и улучшенные зубья колеса тихоходной ступени редуктора?

Задача 2.1

Равнопрочны ли передачи редуктора ЦЧ, рис. П15, по главному критерию работоспособности?

Ведущий вал получает вращение от электродвигателя 4А112М4У3.

Зубья быстроходной ступени подвергнуты закалке ТВЧ. Коэффициенты нагрузки для обеих ступеней считать одинаковыми.

Задача 2.2

Червячный редуктор, рис. П11, работает с кратковременными перегрузками, $K_{пер} = 2$, при которых $\sigma_{нmax}$ в 3 раза ниже $[\sigma_n]_{max}$.

Достаточна ли поперечная жесткость червяка посередине его нарезанной части?

Расчетное расстояние между опорами вала червяка принять равным $0,9 \cdot d_2$ (d_2 - делительный диаметр червячного колеса). Червяк приводится во вращение электродвигателем 4А112М2У3.

Задача 2.3

Какой из критериев работоспособности - контактная выносливость зубьев или теплостойкость, лимитирует нагрузочную способность червячного редуктора, рис. П10?

Червяк приводится во вращение электродвигателем 4A160S2Y3 через ременную передачу со шкивами: $d_1 = 125$ мм; $d_2 = 315$ мм.

Задача 2.4

Червяк редуктора ЧЦ, рис. П13, имеет 80-процентный запас жесткости по прогибу в середине нарезанной части.

Достаточно ли сопротивление усталости тихоходного вала в сечении, проходящем по галтели, соединяющей $\varnothing 95H7/r6$ с буртиком $\varnothing 110$ (последний на чертеже не проставлен)?

В заданном сечении изгибающий момент на 40% меньше крутящего. Угловая скорость тихоходного вала $2,5 \text{ рад/с}$. Расчетное расстояние между опорами вала червяка принять по приближенной рекомендации.

Задача 2.5

Зубья червячной передачи, рис. П10, имеют трехкратный запас изгибной прочности при кратковременных перегрузках с $K_{пер} = 1,9$.

Выполняется ли при этих условиях критерий теплостойкости (теплоотвод через лапы корпуса не учитывать)?

Червяк получает вращение от электродвигателя 4A90L4Y3.

Задача 2.6

Нет ли перегрева редуктора, рис. П11, если прогиб вала червяка в середине его нарезанной части составляет 65% от допустимого значения?

Данный редуктор является тихоходной ступенью привода, куда входят также электродвигатель 4A112M2Y3 и ременная передача с передаточным числом $U_{рем} = 2,5$. Расстояние между опорами вала червяка принять по приближенной рекомендации.

Задача 2.7

Осевая сила в цилиндрическом зубчатом зацеплении редуктора ЦЧ, рис. П15, равна 600 Н, а окружная скорость $V = 3$ м/с.

Достаточен ли запас контактной прочности зубьев червячного колеса при кратковременных перегрузках с $K_{пер} = 2,8$?

Задача 2.8

Окружная скорость в зубчатом зацеплении редуктора ЧЦ, рис. П14, равна 0,29 м/с. Крутящий момент на тихоходном валу редуктора равен 1800 Н·м.

Удовлетворяет ли вал червяка критерию жесткости в середине его нарезанной части при допустимом прогибе $[y] = 0,006 \cdot m$ и расстоянии между опорами $l = 0,95 \cdot d_2$ (m и d_2 - модуль и делительный диаметр червячного колеса)?

Задача 2.9

Червяк редуктора ЧЦ, рис. П13, получает вращение от электродвигателя 4А160S4У3. Прогиб вала червяка в середине его нарезанной части $y = [y]/3$ при расчетном расстоянии между опорами $l = 0,95 \cdot d_2$ (d_2 - делительный диаметр червячного колеса).

Определить (в процентах) запас изгибной прочности зубьев червячного колеса в режиме кратковременных перегрузок с $K_{пер} = 2,6$.

Задача 2.10

Расчетная температура масла в редукторе, рис. П10, установленном на бетонном фундаменте, равна 80°C.

Обеспечивается ли контактная выносливость зубьев червячного колеса?

Червяк вращается от асинхронного электродвигателя с 6-ю полюсами и относительным скольжением $S = 5,5\%$.

Задача 3.1

Быстроходный вал редуктора КЦ, рис. П8, приводится во вращение электродвигателем 4А132М6У3, недоиспользуя 30% его номинальной мощности.

Достаточна ли прочность вала по усталости на участке тихоходного вала $\varnothing 55r6$ в сечении, проходящем по середине ступицы зубчатого колеса?

Принять в расчетном сечении напряжение изгиба σ_u на 20% ниже напряжения кручения $\tau_{кр}$.

Задача 3.2

Сопоставить уровни нагруженности опор быстроходного вала редуктора, рис. П5, при двух схемах установки подшипников – «враспор» (как дано на рис. П5) и «врастяжку».

Радиальные нагрузки в опорах считать одинаковыми в обеих схемах установки и принять в долях окружной силы конической передачи F_t : в опоре I (у консоли вала) - $F_{r1} = 0,63 \cdot F_t$; в опоре II – $F_{r11} = 1,7 \cdot F_t$.

Вращение быстроходного вала осуществляется от электродвигателя 4A160S4Y3 при использовании 95% его номинальной мощности.

Задача 3.3

Зубья червячного колеса из безоловянной бронзы, редуктора ЧЦ, рис. П13, имеют 30-процентный запас контактной прочности при кратковременных перегрузках с $K_{пер} = 3,1$.

Как изменится нагруженность подшипников тихоходного вала редуктора после реверса?

Радиальные нагрузки в подшипниках I (у концевого участка вала) и II соответственно равны:

F_t на 20% больше F_{r1} , а F_{r1} в 3,7 раза больше F_{r11} - до реверса;

F_t на 25% больше $F_{r1}^{(p)}$, а $F_{r1}^{(p)}$ в 2,8 раза больше $F_{r11}^{(p)}$ - после реверса.

Задача 3.4

Редуктор, рис. П10, работает с кратковременными перегрузками с $K_{пер} = 3,8$. При этом правая подшипниковая шейка быстроходного вала испытывает напряжение, равное 17% от предела текучести.

Достаточна ли прочность по усталости на шейке тихоходного вала под левым подшипником?

Поперечные силы на концевых участках валов отсутствуют. Быстроходный вал вращается от электродвигателя 4A90L4Y3.

Задача 3.5

В среднем сечении концевого участка быстроходного вала редуктора, рис. П11, коэффициент запаса прочности по усталости $S_\tau = 3$.

Достаточна ли статическая прочность тихоходного вала при кратковременных перегрузках с $K_{пер} = 3,4$ в сечении, проходящем по средней плоскости червячного колеса?

Изгибающий момент в расчетном сечении на треть меньше крутящего момента. Ведущий вал редуктора вращает электродвигатель 4A112MB6Y3.

Задача 3.6

Для сечения тихоходного вала редуктора ЦЧ, рис. П15, проходящего через $\varnothing 75H7/p6$ по галтели буртика, коэффициент запаса прочности по усталости $S = 2,6$. Материал вала — сталь 35. Диаметр буртика 85 мм, радиус галтели $r = 1,5$ мм; (на чертеже они не указаны).

Достаточна ли статическая прочность в данном сечении при кратковременных перегрузках с коэффициентом $K_{пер} = 2,9$?

Задача 3.7

Равнопрочны ли по усталости средние сечения концевых участков входного и выходного валов редуктора КЦ, рис. П7?

Входной вал изготовлен из стали 12ХНЗА, выходной — из стали 45. Поверхностное упрочнение на заданных участках валов отсутствует.

Задача 3.8

Ведущий вал редуктора ЧЦ, рис. П14, вращается от электродвигателя 4А132М6У3. В рабочем режиме червячная передача имеет 10-процентный запас по контактной выносливости зубьев.

Какой из подшипников промежуточного вала более нагружен при следующих условиях:

а) осевая сила червячного колеса F_{a2} направлена на подшипник I (на чертеже редуктора у него проставлены размеры $\varnothing 50k6$ и $\varnothing 90H7$);

б) радиальные нагрузки в подшипниках I и II:

$$F_{rI} \text{ на } 29\% \text{ больше } F_{a2}; F_{rII} = 2,5F_{a2}?$$

Привести расчетную схему для проверяемых подшипников.

Задача 3.9

Червяк редуктора ЧЦ, рис. П14, приводится во вращение электродвигателем 4А132М2У3, потребляя три четверти его номинальной мощности. Осевая сила на червяке F_{a1} направлена на подшипник I (у консоли вала). Радиальные нагрузки в подшипниках I и II: F_{rI} в 2,4 раза меньше F_{a1} ; F_{rII} на 45% больше F_{a1} .

Как и на сколько процентов изменится расчетная долговечность опор вала червяка, если указанные подшипники 7608 заменить на 46208?

Дать расчетную схему для подшипников вала червяка.

Задача 3.10

Ведущий вал редуктора Ц2с, рис. П4, потребляет 75% номинальной мощности электродвигателя 4А160М2У3. Осевые силы на колесе (F_a') и шестерне (F_a'') промежуточного вала направлены навстречу друг другу.

Задача 4.1

Движение к редуктору КЦ, рис. П9, подводится от двухполюсного асинхронного электродвигателя с относительным скольжением 3,6% через клиноременную передачу со шкивами $d_{p1} = 100$ мм (ведущий) и $d_{p2} = 200$ мм. В каждом из 4-х ремней сечения А минимальное напряжение равно 0,8 МПа.

Сравнить нагруженность подшипников I (у концевого участка) и II тихоходного вала, если радиальные нагрузки в них соответственно равны: $F_{rI} = 3,1 F_a$; $F_{rII} = 4,4 F_a$.

Осевая сила в цилиндрическом колесе F_a направлена на подшипник I.

Задача 4.2

Шесть болтов М8×30.3.6 ГОСТ 7808-70 из стали 35, закрепляющих крышку подшипника ведомого вала редуктора, рис. П11, от предварительной затяжки и постоянной внешней нагрузки имеют шестикратный запас прочности. Жесткость фланца крышки в 4 раза больше жесткости болтов.

Достаточно ли при этом естественного охлаждения для редуктора?

Частота вращения ведомого вала 38 об/мин.

Задача 4.3

Осевая сила червяка направлена на левый подшипник, рис. П10. Четыре болта М6-6g×25.5.6 ГОСТ 7808-70, закрепляющие крышку этого подшипника на корпусе редуктора, имеют двукратный запас прочности. Податливость болтов в полтора раза больше податливости соединяемых деталей.

Удовлетворяет ли вал червяка критерию жесткости по углу поворота в подшипниках?

Червяк вращается от электродвигателя с четырьмя полюсами и относительным скольжением 2,6%.

Задача 4.4

В плоскоременной передаче на ведомом шкиве $\varnothing 400\text{мм}$ ремень сечением $\delta \times b = 3,9 \times 90\text{ мм}$ испытывает напряжение изгиба в 3,5 раза больше напряжения на прямолинейном участке ведомой ветви (действием центробежной силы пренебречь). Скорость ремня $V_p = 18,5\text{ м/с}$.

Оценить надежность подшипников тихоходного вала, рис. П14, у которых $C_r = 163\text{ кН}$, если требуемая долговечность для них 30000 ч. Радиальная нагрузка в каждом из этих подшипников на 20% больше окружной силы в полушевроле.

Задача 4.5

Ведомый шкив $\varnothing 280\text{мм}$ с одним клиновым ремнем сечения Z, ГОСТ 1284.1-89, вращает червяк редуктора Ч, рис. П10. угол дуги скольжения на меньшем шкиве превышает минимально допустимый угол обхвата α_{\min} на 8%. Скорость ремня $20,5\text{ м/с}$.

Достаточно ли естественного охлаждения редуктора?

Задача 4.6

Долговечность пяти клиновых ремней сечения А равна 6500 ч. при скорости 15,5 м/с и диаметрах ведущего и ведомого шкивов 160 и 450 мм. Последний закреплен на валу-шестерне редуктора ЦЧ, рис. П15.

Достаточна ли прочность витков резьбы гайки $M48 \times 1,5.6H45$ ГОСТ 11871-88 (из стали 45) при постоянной нагрузке?

Задача 4.7

Клиноременная передача с тремя ремнями сечения В на шкивах с $d_{p1} = 125$ и $d_{p2} = 315$ (мм) вращает вал-шестерню редуктора ЦЧ, рис. П15. Левая подшипниковая шейка тихоходного вала редуктора имеет пятикратный запас прочности по усталости при изгибе. Крутящий момент здесь на 20% выше момента изгиба. Угловая скорость этого вала 1,0 рад/с.

Достаточна ли долговечность ремней при легком режиме работы?

Задача 4.8

Тихоходная ступень редуктора КЦ, рис. П8, работает с 3-процентным превышением контактной выносливости. Зубья шестерни закалены с нагревом ТВЧ, зубья колеса улучшены.

Проверить прочность витков резьбы круглой шлицевой гайки на ведущем валу М48×1,5-6Н.05.05 ГОСТ 11871-88 из стали 45 (предварительной затяжкой пренебречь).

Срок службы длительный, нагрузка постоянная.

Задача 4.9

Понижающая ременная передача с диаметрами шкивов 125 и 355 мм приводит во вращение червяк редуктора, рис. П10. Напряжение изгиба в каждом из трех клиновых ремней сечения В при огибании большего шкива на 60% больше полезного напряжения. Скорость ремней 14 м/с.

Достаточна ли при этом прочность ведомого вала в сечении под червячным колесом при кратковременных перегрузках с $K_{пер} = 3,5$?

В расчетном сечении изгибающий момент на 17% меньше крутящего.

Критерии и шкала оценивания по оценочному средству «Практические занятия»

Шкала оценивания (интервал баллов)	Критерий оценивания
зачтено	Ответ дан на высоком уровне (студент в полном объеме решил задание, привел аргументы в пользу своего решения, владеет профильным понятийным (категориальным) аппаратом и т.п.)
незачтено	Ответ дан на неудовлетворительном уровне или не представлен (студент не готов, не выполнил задание и т.п.)

Фонд тестовых заданий

1. Механические приводы. Редукторы

1. От входного вала редуктора к выходному валу:
- 1) *увеличиваются частоты вращения;*
 - 2) *увеличиваются крутящие моменты;*
 - 3) *увеличиваются диаметры валов;*
 - 4) *уменьшаются мощности на валах;*
 - 5) *уменьшаются угловые скорости валов.*

Указать ошибочный ответ.

2. Какой из редукторов будет наименее рационален для передаточного числа 20?

- 1) *Ч;*

- 2) КЦ;
- 3) Ц2;
- 4) Ч2;
- 5) КЦ2.

3. В механическом приводе тихоходной ступенью, расположенной после редуктора, может являться передача:

- 1) цепная;
- 2) ременная;
- 3) зубчатая коническая;
- 4) зубчатая цилиндрическая.

Указать ошибочный ответ.

4. Задан редуктор и его выходные данные.

К чему приведет замена асинхронного электродвигателя с 4-мя полюсами двухполюсным электродвигателем с той же номинальной мощностью?

- 1) к уменьшению габаритов редуктора;
- 2) к уменьшению массы электродвигателя;
- 3) к увеличению передаточного числа редуктора;
- 4) к увеличению частоты вращения входного вала редуктора;
- 5) к уменьшению крутящего момента на входном валу редуктора.

Указать ошибочный ответ.

5. Какая из муфт наименее целесообразна на выходном валу привода?

- 1) Упругая;
- 2) Цепная;
- 3) Зубчатая;
- 4) Шарнирная;
- 5) Предохранительная.

6. В каком из двухступенчатых редукторов КПД будет наименьшим? Частота вращения быстроходных валов у всех редукторов одинакова.

- 1) ЧЦ;
- 2) Ч2;
- 3) Ц2;
- 4) КЦ;
- 5) ЦЧ.

7. При прочих равных условиях замена редуктора ЧЦ на ЦЧ приведет:

- 1) к уменьшению КПД редуктора;
- 2) к уменьшению стоимости материала червячного колеса;
- 3) к уменьшению габаритов червячной передачи;
- 4) к уменьшению габаритов цилиндрической передачи.

Указать ошибочный ответ.

8. У какого из приведенных редукторов передаточные числа быстроходной и тихоходной ступеней соответственно равны 2,5 и 17?

- 1) ЧЦ;
- 2) КЦ;
- 3) Ц2;
- 4) ЦЧ;
- 5) Ч2.

9. Указать наиболее вероятный диапазон передаточных чисел редуктора Ч2.

- 1) 6...15;
- 2) 20...40;
- 3) 45...90;
- 4) 95...150;
- 5) 160...1000.

10. Какому из указанных редукторов принадлежит условное обозначение КЦ2?

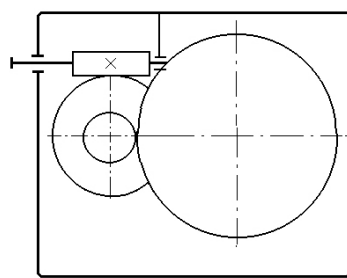

1

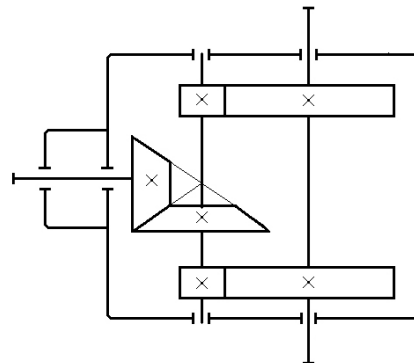

2

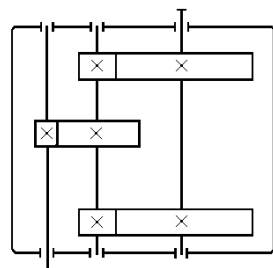

3

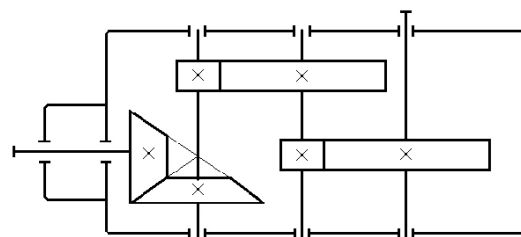

4

11. Расставить в таблице с условными обозначениями редукторов соответствующие порядковые номера, стоящие возле их кинематических схем:

Условное обозначение редуктора	ЧЦ	Ц2	Ч	КЦ	Ц2с	ЦЧ	К

Номера кинематических
схем редукторов на рисунке

Кинематические схемы редукторов

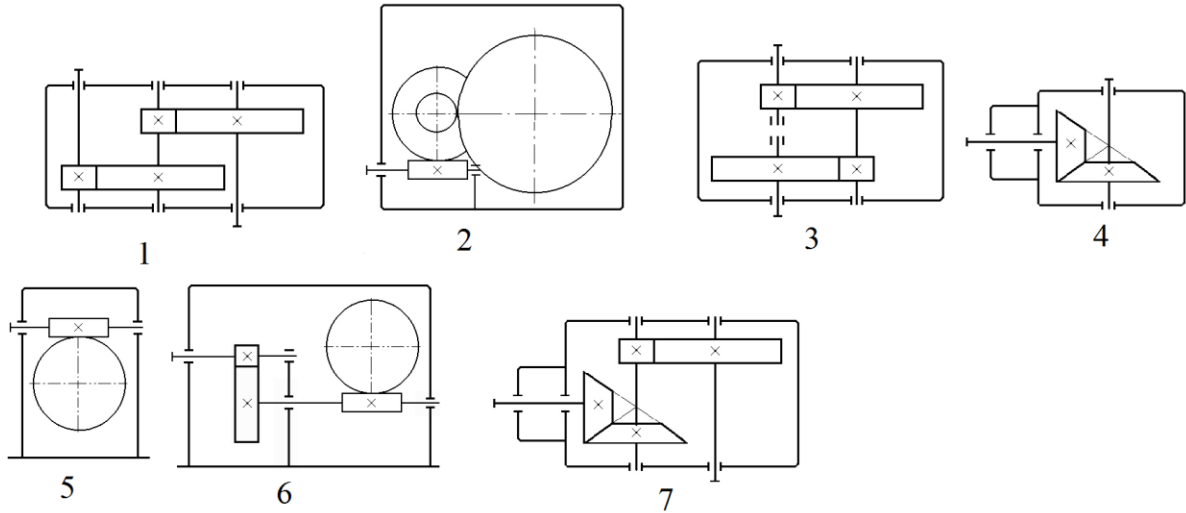

12. Передаточные числа цилиндрической ($u_{ц}$) и червячной ($u_{ч}$) передач в редукторах I и II одинаковы. Частоты вращения и мощности на входных валах у редукторов I и II также одинаковы.

Во сколько раз отличаются крутящие моменты на выходных валах редуктора I ($T_{3(I)}$) и редуктора II ($T_{3(II)}$)?

В расчете принять:

- 1) КПД червячной передачи в редукторе I на 15% больше, чем КПД червячной передачи в редукторе II.
- 2) КПД цилиндрических передач в обоих редукторах одинаковы.

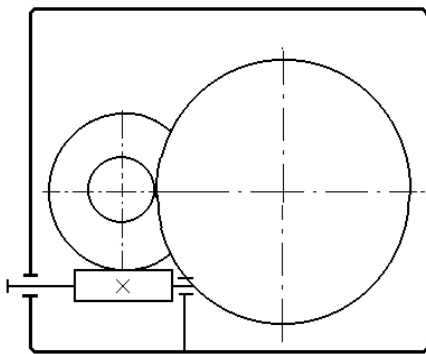

I

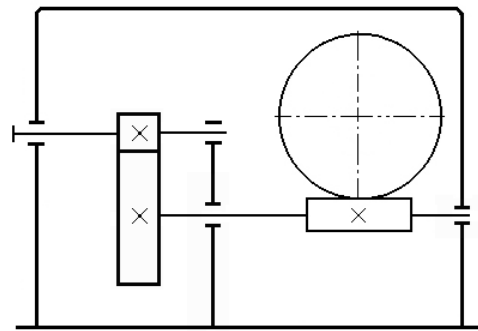

II

- 1) $T_{3(I)}$ в 1,5 раза больше $T_{3(II)}$;
- 2) $T_{3(I)}$ в 1,5 раза меньше $T_{3(II)}$;
- 3) $T_{3(I)} = T_{3(II)}$;
- 4) $T_{3(I)}$ на 15% больше $T_{3(II)}$;
- 5) $T_{3(I)}$ на 15% меньше $T_{3(II)}$.

13. Сравнительные характеристики редукторов I и II внести в таблицу.

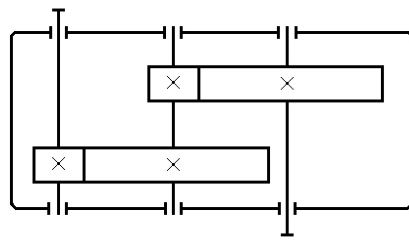

I

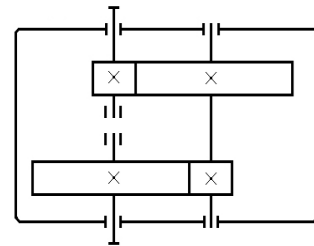

II

- 1) *бóльший размер по длине;*
- 2) *бóльший размер по ширине;*
- 3) *недогруженность быстроходной ступени;*
- 4) *возможность максимального использования обеих ступеней по критерию контактной выносливости.*

Редуктор I				
Редуктор II				

2. Цилиндрические зубчатые передачи

1. Какой вид разрушения редукторных зубчатых передач является типичным

после отработки ими заданного ресурса?

- 1) *заедание;*
- 2) *износ;*
- 3) *усталостная поломка зубьев;*
- 4) *усталостное выкрашивание рабочих поверхностей зубьев;*
- 5) *поломка зубьев от кратковременных перегрузок.*

2. Какое из соотношений между твердостями зубьев шестерни (H_1) и колеса (H_2) при передаточном числе $u > 1$ является ошибочным?

- 1) $H_1 = H_2$;
- 2) $H_1 < H_2$;
- 3) $H_1 > H_2$.

3. Реверсивность нагрузки учитывается:

- 1) *при выборе твердости зубьев шестерни и колеса;*
- 2) *при расчете a_w ;*
- 3) *при расчете модуля зацепления;*
- 4) *при расчете $[\sigma_H]$;*
- 5) *при расчете $[\sigma_F]$.*

4. Переход от большего модуля зацепления к меньшему (при $a_w = \text{const}$, $u = \text{const}$) приводит:

- 1) к снижению требований к точности изготовления передачи;**
- 2) к снижению изгибной прочности зубьев;**
- 3) к снижению шума и вибраций;**
- 4) к повышению трудоемкости изготовления передачи;**
- 5) к увеличению числа зубьев.**

Указать ошибочный ответ.

5. По сравнению с косозубой цилиндрической передачей (при прочих равных условиях) шевронная передача имеет:

- 1) меньшие осевые габариты;**
- 2) меньшие диаметральные габариты;**
- 3) большую нагрузочную способность;**
- 4) отсутствие осевых сил в зацеплении.**

Указать ошибочный ответ.

6. По сравнению с косозубой цилиндрической передачей (при прочих равных условиях) прямозубая передача имеет:

- 1) меньший коэффициент перекрытия;**
- 2) меньшую нагрузочную способность;**
- 3) больший шум и вибрации;**
- 4) большую осевую силу в зацеплении.**

Указать ошибочный ответ.

7. Какой из критериев работоспособности используется для проектного расчета закрытой зубчатой передачи?

- 1) изгибная выносливость зубьев;**
- 2) изгибная прочность зубьев при кратковременных перегрузках;**
- 3) контактная прочность зубьев при кратковременных перегрузках;**
- 4) контактная выносливость зубьев;**
- 5) заедание поверхностей зубьев;**
- 6) износ поверхностей зубьев.**

8. Рекомендации при проектировании открытой зубчатой передачи:

- 1) зубья шестерни и колеса имеют твердость $>350 \text{ HB}$;**
- 2) тип зубьев – прямой;**
- 3) коэффициент $\psi_{sa} \leq 0,25$;**
- 4) модуль зацепления принимается больше, чем в закрытой передаче с тем же значением a_w .**

Указать ошибочный ответ.

9. Увеличение угла наклона зубьев приводит:

- 1) к уменьшению шума и вибраций;**
- 2) к уменьшению нагрузочной способности передачи;**
- 3) к увеличению осевой силы в зацеплении;**
- 4) к увеличению осевого коэффициента перекрытия.**

Указать ошибочный ответ.

10. Указать зависимость для проверки зубьев на изгибную выносливость:

$$1) \sigma_H = \frac{Z_E \cdot Z_H \cdot Z_\varepsilon}{a_w \cdot U} \sqrt{K_H \cdot T_2 \cdot 1000 \cdot (U+1)^3 / b_w} \leq [\sigma_H];$$

$$2) \sigma_F = \frac{K_F \cdot T_2 \cdot 1000 \cdot (U+1) \cdot Y_F \cdot Y_\beta \cdot Y_\varepsilon}{a_w \cdot b_w \cdot m_n \cdot U} \leq [\sigma_F];$$

$$3) \sigma_{H \max} = \sigma_H \cdot \sqrt{K_{\text{пер}}} \leq [\sigma_H]_{\max};$$

$$4) \sigma_{F \max} = \sigma_F \cdot K_{\text{пер}} \leq [\sigma_F]_{\max};$$

$$5) a_w \geq K_a \cdot (U+1) \cdot 3 \sqrt{\frac{K_H \cdot T_2}{\Psi_{ba} \cdot U^2 \cdot [\sigma_H]^2}}.$$

11. Погружение зубьев колеса в масляную ванну редуктора способствует:

- 1) уменьшению потерь мощность от трения;**
- 2) уменьшению интенсивности износа зубьев;**
- 3) уменьшению напряжения изгиба в ножках зубьев;**
- 4) уменьшению шума;**
- 5) уменьшению тепловыделения.**

Указать ошибочный ответ

12. Характерные особенности “твердых” передач:

- 1) хорошая прирабатываемость зубьев;**
- 2) высокая нагрузочная способность;**
- 3) повышенная трудоемкость изготовления;**
- 4) малые габариты;**
- 5) повышенные требования к жесткости валов.**

Указать ошибочный ответ.

13. Какой из приведенных диапазонов коэффициента $\psi_{ba} = b_w / a_w$ берется для “мягкой” передачи с несимметричным расположением относительно опор?

- 1) **0,125...0,160;**
- 2) **0,20...0,25;**
- 3) **0,315...0,400;**
- 4) **0,40...0,50;**
- 5) **0,63...1,25.**

14. Если условие контактной выносливости не выполняется, необходимо:

- 1) **увеличить модуль зацепления;**
- 2) **увеличить ширину зубчатого зацепления;**
- 3) **увеличить межосевое расстояние;**
- 4) **увеличить твердость зубьев;**
- 5) **повысить степень точности передачи.**

Указать ошибочный ответ.

15. Какое из приведенных соотношений недопустимо?

- 1) $\sigma_H / [\sigma_H] = 0,65;$
- 2) $\sigma_H / [\sigma_H] = 0,9;$
- 3) $\sigma_H / [\sigma_H] = 1,02;$
- 4) $\sigma_H / [\sigma_H] = 1,2.$

16. Как изменится контактное напряжение на поверхности зубьев, если ширину зубчатого зацепления увеличить на 100%?

- 1) **уменьшится на 41%;**
- 2) **уменьшится на 50%;**
- 3) **уменьшится в 1,5 раза;**
- 4) **уменьшится в 1,22 раза.**

17. Величина осевой силы в косозубом зацеплении зависит:

- 1) **от угла профиля исходной рейки;**

- 2) *от модуля зацепления;*
- 3) *от делительного диаметра колеса (шестерни);*
- 4) *от угла наклона зубьев;*
- 5) *от степени точности передачи.*

Указать ошибочный ответ.

18. При реверсе изменяются направления сил:

- 1) *окружной и радиальной;*
- 2) *осевой и радиальной;*
- 3) *окружной и осевой;*
- 4) *только окружной;*
- 5) *только осевой;*
- 6) *только радиальной.*

19. В косозубой передаче окружная (F_t), радиальная (F_r) и осевая (F_a) силы направлены:

- 1) F_a – *параллельно продольной линии зуба;*
- 2) F_a – *параллельно оси колеса (шестерни);*
- 3) F_r – *по радиусу колеса (шестерни);*
- 4) F_r – *перпендикулярно F_t ;*
- 5) F_r – *перпендикулярно F_a ;*
- 6) F_t – *перпендикулярно межосевому расстоянию.*

Указать ошибочный ответ.

20. Для повышения изгибной выносливости зубьев необходимо:

- 1) *увеличить модуль зацепления;*
- 2) *увеличить число зубьев;*
- 3) *увеличить ширину зубчатого зацепления;*
- 4) *заменить прямозубое зацепление на косозубое;*
- 5) *применить положительное смещение при зубонарезании.*

Указать ошибочный ответ.

21. Передаточное число определяется соотношением:

- 1) ω_1 / ω_2 ;
- 2) n_1 / n_2 ;
- 3) V_1 / V_2 ;
- 4) d_2 / d_1 ;
- 5) z_2 / z_1 .

Указать ошибочный ответ.

22. Уменьшение модуля при неизменном делительном диаметре шестерни приводит:

- 1) **к повышению плавности зацепления;**
- 2) **к увеличению числа зубьев;**
- 3) **к уменьшению изгибной прочности зубьев;**
- 4) **к уменьшению толщины зубьев;**
- 5) **к уменьшению влияния погрешностей изготовления.**

Указать ошибочный ответ.

23. Переход от “мягкой” передачи к “твердой” (при прочих равных условиях) приведет:

- 1) **к увеличению нагрузок на валы;**
- 2) **к уменьшению габаритов;**
- 3) **к уменьшению окружной скорости в зацеплении;**
- 4) **к повышению трудоемкости изготовления;**
- 5) **к улучшению прирабатываемости зубьев.**

Указать ошибочный ответ.

3. Конические зубчатые передачи

1. Конические передачи применяются, когда оси валов:

- 1) **параллельны;**
- 2) **перекрещиваются;**
- 3) **пересекаются;**
- 4) **располагаются произвольно.**

2. Конические передачи с круговыми зубьями по сравнению с коническими прямозубыми:

- 1) *не меняют величину осевой силы на шестерне при реверсе;*
- 2) *имеют большую нагрузочную способность;*
- 3) *имеют меньшие габариты;*
- 4) *менее чувствительны к погрешностям сборки;*
- 5) *создают большие силы в зацеплении.*

Указать ошибочный ответ.

3. В ортогональной конической передаче угол делительного конуса шестерни равен $23^{\circ}45'$. Чему равен угол делительного конуса колеса?

- 1) $23^{\circ}45'$;
- 2) $66^{\circ}75'$;
- 3) $46^{\circ}15'$;
- 4) $51^{\circ}28'$;
- 5) $71^{\circ}55'$.

4. Передаточное число в конической зубчатой передаче определяется:

- 1) ω_1 / ω_2 ;
- 2) n_1/n_2 ;
- 3) d_{e2}/d_{e1} ;
- 4) z_2/z_1 ;
- 5) $\operatorname{tg} \delta_2$.

Какое из приведенных соотношений справедливо только для конической зубчатой передачи?

5. Какая из указанных передач создает наибольший шум?

- 1) *Цилиндрическая косозубая;*
- 2) *Коническая прямозубая;*
- 3) *Коническая с круговыми зубьями;*
- 4) *Коническая с тангенциальными зубьями;*
- 5) *Шевронная;*
- 6) *Цилиндрическая прямозубая.*

6. Какой из указанных типов зубьев чаще применяется в редукторных конических передачах?

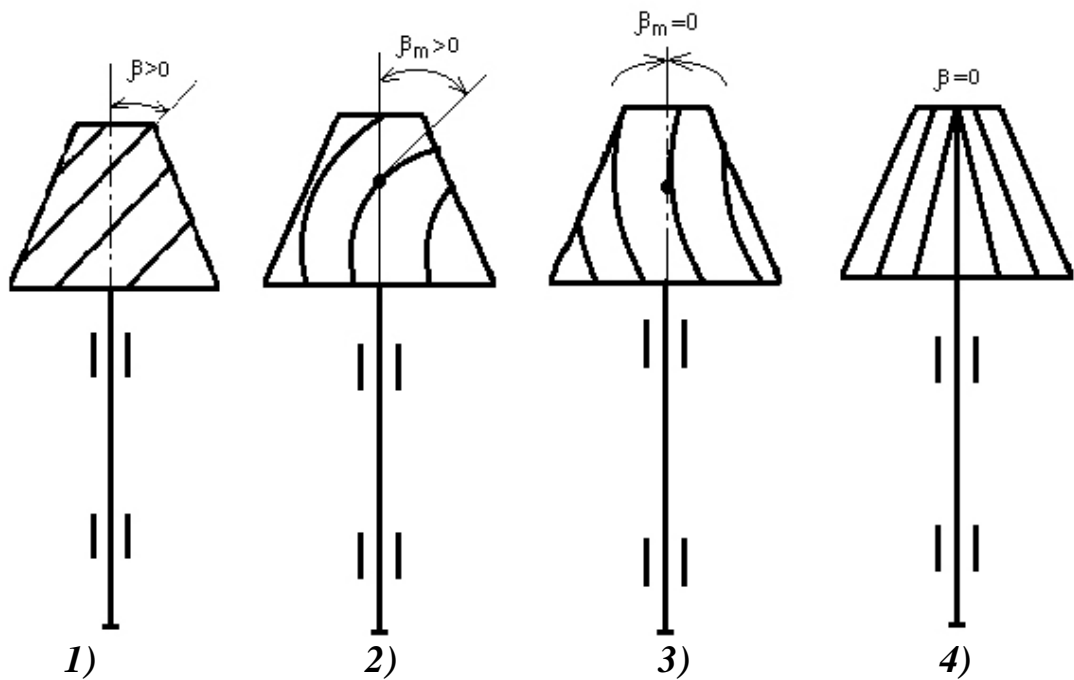

4. Червячные передачи

1. Какое из приведенных соотношений не является передаточным числом червячной передачи?

- 1) d_2/d_1 ;
- 2) ω_1/ω_2 ;
- 3) z_2/z_1 ;
- 4) n_1/n_2 .

2. С увеличением числа заходов червяка (при прочих равных параметрах):

- 1) КПД червячной передачи не изменится;
- 2) КПД червячной передачи уменьшится;
- 3) делительный угол подъема витков не изменится;
- 4) делительный угол подъема витков уменьшится;
- 5) делительный угол подъема витков увеличится.

3. При искусственном воздушном охлаждении червячного редуктора рёбра жесткости располагаются:

- 1) вертикально;
- 2) горизонтально;
- 3) параллельно оси вала червячного колеса;
- 4) параллельно оси червяка;
- 5) произвольно.

Какой ответ наиболее точен?

4. В самотормозящей червячной передаче:

- 1) КПД равно 70...80%;

- 2) *ведущим звеном может быть только червяк;*
- 3) *ведущим звеном может быть только червячное колесо;*
- 4) *ведущим звеном может быть как червяк, так и червячное колесо;*
- 5) *червяк должен быть четырехзаходным.*

5. В силовой червячной передаче червяк (Ч) и червячное колесо (ЧК) изготавливаются:

- 1) *Ч и ЧК – из медных сплавов;*
- 2) *Ч – из медного сплава, ЧК – из стали;*
- 3) *Ч – из стали, ЧК – из медного сплава;*
- 4) *Ч и ЧК – из стали.*

6. Для повышения КПД червячной передачи применяют:

- 1) *увеличение числа заходов червяка;*
- 2) *высокопрочную легированную сталь для червячного колеса;*
- 3) *полирование витков червяка;*
- 4) *высокооловянную бронзу для червячного колеса.*

Указать ошибочный ответ.

7. По сравнению с зубчатой передачей червячная передача обладает:

- 1) *меньшим тепловыделением;*
- 2) *меньшим шумом и вибрацией;*
- 3) *более высоким передаточным числом;*
- 4) *более высокой себестоимостью;*
- 5) *повышенными требованиями к точности сборки.*

Указать ошибочный ответ.

8. По скорости скольжения червяка определяется:

- 1) *материал червяка;*
- 2) *способ упрочнения витков червяка;*
- 3) *модуль зацепления;*
- 4) *частота вращения червяка;*
- 5) *материал зубьев червячного колеса.*

9. Коэффициент диаметра червяка назначается в зависимости:

- 1) *от модуля зацепления;*
- 2) *от числа витков червяка;*
- 3) *от межосевого расстояния;*
- 4) *от числа зубьев червячного колеса;*
- 5) *от передаточного числа.*

10. Какой вид разрушения является типичным для зубьев червячного колеса из высокооловянной бронзы?

- 1) *заедание;*

- 2) износ;
- 3) усталостная поломка;
- 4) усталостное выкрашивание рабочих поверхностей.

11. Какое из приведенных соотношений сил на червяке является правильным?

- 1) $F_{t1} < F_{a1} < F_{r1}$;
- 2) $F_{r1} < F_{a1} < F_{t1}$;
- 3) $F_{a1} < F_{t1} < F_{r1}$;
- 4) $F_{t1} < F_{r1} < F_{a2}$;
- 5) $F_{r1} < F_{t1} < F_{a1}$;
- 6) $F_{t1} < F_{r1} < F_{a1}$.

12. Какой из приведенных ответов является правильным для передачи с межосевым расстоянием 180мм ?

- 1) $z_1=1; z_2=31; q=12,5; m=8$;
- 2) $z_1=1; z_2=31; q=8; m=10$;
- 3) $z_1=2; z_2=62; q=20; m=4$;
- 4) $z_1=2; z_2=62; q=14; m=5$;

Для всех вариантов передач $a_w = 180 \text{ мм}$.

13. Если при естественном охлаждении червячного редуктора условие теплостойкости не выполняется, необходимо:

- 1) *изменить материал червяка;*
- 2) *изменить материал зубьев червячного колеса;*
- 3) *увеличить число заходов червяка;*
- 4) *предусмотреть ребра на корпусе;*
- 5) *увеличить межосевое расстояние передачи;*
- 6) *применить искусственное воздушное охлаждение.*

Указать ошибочный ответ.

14. Какое из приведенных соотношений скоростей в червячной передаче является верным?

- 1) $V_1 > V_s > V_2$;
- 2) $V_s > V_2 > V_1$;
- 3) $V_2 > V_s > V_1$;

4) $V_2 > V_1 > V_s$;

5) $V_s > V_1 > V_2$.

15. При коэффициенте смещения червяка $x < -1$ имеет место:

1) **заострение вершин зубьев червячного колеса;**

2) **подрезание зубьев червячного колеса;**

3) **подрезание витков червяка;**

4) **заострение вершин витком червяка;**

5) **снижение жесткости червяка.**

16. При коэффициенте смещения червяка $x > +1$ имеет место:

1) **заострение вершин зубьев червячного колеса;**

2) **подрезание зубьев червячного колеса;**

3) **подрезание витков червяка;**

4) **заострение вершин витком червяка;**

5) **снижение жесткости червяка.**

17. При замене у зубьев червячного колеса бронзы БрА9ЖЗЛ на бронзу Бр010Ф1 (при прочих равных условиях):

1) **уменьшается прочность зубьев;**

2) **увеличивается стоимость изготовления червячного колеса;**

3) **ухудшаются антифрикционные свойства червячной пары;**

4) **уменьшается тепловыделение;**

5) **изменяется характер разрушения зубьев после отработки требуемого срока службы.**

Указать ошибочный ответ.

18. Для передаточного числа $u=9$ число витков червяка z_1 принимается:

1) $z_1=1$;

2) $z_1=2$;

3) $z_1=4$;

4) **любое из указанных значений z_1 .**

19. Для увеличения жесткости червяка необходимо:

1) **увеличить межосевое расстояние передачи;**

2) **уменьшить расстояние между опорами червяка;**

3) **уменьшить диаметр впадин червяка;**

4) увеличить модуль зацепления.

20. Даны четыре передачи с параметрами:

- а) $z_2=32$; $q=8$; $m=8$; $x=0$;
- б) $z_2=64$; $q=16$; $m=4$; $x=0$;
- в) $z_2=64$; $q=14$; $m=4$; $x=+1$;
- г) $z_2=64$; $q=18$; $m=4$; $x=-1$.

- 1) наибольшее межосевое расстояние a_w имеет передача а);**
- 2) наибольшее межосевое расстояние a_w имеет передача б);**
- 3) наибольшее межосевое расстояние a_w имеет передача в);**
- 4) наибольшее межосевое расстояние a_w имеет передача г);**
- 5) значение a_w одинаково во всех четырех передачах.**

5. Ременные передачи

1. Почему угол профиля клиновых ремней нельзя принимать намного меньше 40° ?

- 1) Теряются преимущества клиновых ремней перед плоскими ремнями;**
- 2) Усложняется технология изготовления;**
- 3) Увеличивается нагрузка на валы;**
- 4) Требуется большая сила предварительного напряжения;**
- 5) Возможно заклинивание ремня в шкивах.**

2. По сравнению с зубчатой передачей ременная передача имеет такие преимущества:

- 1) Меньшие габариты;**
- 2) Более высокую нагрузочную способность;**
- 3) Большую долговечность;**
- 4) Меньшие нагрузки на валы и опоры;**
- 5) Постоянство передаточного числа при изменении внешней нагрузки;**
- 6) Меньший шум.**

3. К чему приведет увеличение диаметров шкивов, если внешняя нагрузка, частота вращения шкивов, передаточное число и размеры сечения ремня остаются неизменными?

- 1) К увеличению полезной силы в ремне;**
- 2) К уменьшению напряжения от центробежных сил;**
- 3) К уменьшению напряжений изгиба в ремне;**
- 4) К уменьшению долговечности ремня.**

4. F_1, F_2, F_o, F_t – усилия в ведущей и ведомой ветвях, сила предварительного натяжения и полезная сила в ремне соответственно. Какое из приведенных ниже соотношений является ошибочным?

- 1) $F_1 / F_2 = e^{f \cdot \beta}$;
- 2) $F_1 + F_2 = 2F_o$;
- 3) $F_o + F_1 + F_2 = F_t$;
- 4) $F_1 = F_2 + F_t / 2$.

5. За один пробег ремня (при постоянной внешней нагрузке) напряжение в нем:

- 1) *Изменяется один раз;*
- 2) *Изменяется два раза;*
- 3) *Изменяется три раза;*
- 4) *Изменяется четыре раза;*
- 5) *Не изменяется.*

6. С увеличением внешней нагрузки усилия в ведущей (F_1) и ведомой (F_2) ветвях ремня:

- 1) F_1 и F_2 увеличатся;
- 2) F_1 увеличится, F_2 не изменится;
- 3) F_1 увеличится, а F_2 уменьшится, а $(F_1 + F_2)$ не изменится;
- 4) F_1 увеличится, а F_2 уменьшится, а $(F_1 + F_2)$ увеличится.

7. При увеличении внешней нагрузки ($T_2, H \cdot м$) передаточное число (U):

- 1) U увеличится;
- 2) U уменьшится;
- 3) U не изменится;
- 4) U зависит от изменения мощности, а не T_2 .

8. С увеличением размера сечения клиновых ремней в передаче:

- 1) *Увеличится долговечность ремней;*
- 2) *Увеличится напряжение изгиба в ремнях;*
- 3) *Увеличатся диаметры шкивов;*
- 4) *Увеличится скорость ремней;*
- 5) *Увеличится длина ремней.*

Указать ошибочный ответ.

9. Увеличить долговечность клиновых ремней можно за счет:

- 1) *Увеличения размера сечения ремней;*
- 2) *Увеличения их длины;*
- 3) *Уменьшения диаметров шкивов;*

- 4) Уменьшения силы предварительного натяжения;
- 5) Увеличения числа ремней.

Указать ошибочный ответ.

10. В какой передаче предварительное натяжение ремня наименьшее (при прочих равных условиях)?

- 1) С клиновыми ремнями;
- 2) С плоским ремнем;
- 3) С зубчатым ремнем;
- 4) С поликлиновым ремнем.

11. Упругое скольжение ремня на шкивах объясняется:

- 1) Разным натяжением ведущей и ведомой ветвей;
- 2) Предварительным натяжением ремней;
- 3) Погрешностью изготовления шкивов;
- 4) Недостаточной силой трения между ремнем и шкивами;
- 5) Изменением внешней нагрузки.

12. С увеличением внешней нагрузки до $T_{2\max}$:

- 1) Относительное скольжение ремня увеличивается;
- 2) КПД ременной передачи уменьшается;
- 3) Долговечность ремней увеличится;
- 4) Натяжение в ведущей и ведомой ветвях увеличится;
- 5) Коэффициент тяги уменьшится.

13. Для какого ремня потребуется наибольшее предварительное натяжение (при прочих равных условиях)?

- 1) Поликлинового;
- 2) Клинового;
- 3) Для всех одинаково;
- 4) Зубчатого;
- 5) Плоского.

14. Какое из соотношений не определяет коэффициент тяги?

- 1) $\frac{F_o - F_t}{F_o + F_t}$;
- 2) $\frac{e^{f \cdot \beta} - 1}{e^{f \cdot \beta} + 1}$;
- 3) $\frac{F_1 - F_2}{F_1 + F_2}$;
- 4) $\frac{F_t}{2F_o}$;

$$5) \frac{\sigma_t}{2\sigma_o}$$

6. Цепные передачи

1. Какие из перечисленных цепей относятся к приводным, какие – к тяговым:

- 1) *пластинчатые;*
- 2) *роликовые*
- 3) *зубчатые;*
- 4) *втулочные;*
- 5) *круглозвенные.*

Приводные цепи					
Тяговые цепи					

2. Как при заданной нагрузке можно уменьшить длину цепной передачи?

- 1) *уменьшить шаг цепи;*
- 2) *увеличить рядность цепи;*
- 3) *заменить тип цепи.*

Указать ошибочный ответ.

3. На какой ступени привода – быстроходной или тихоходной, целесообразно использовать цепную передачу?

- 1) *на быстроходной;*
- 2) *на тихоходной;*
- 3) *на любой ступени.*

4. Что изменится при увеличении шага цепи?

- 1) *увеличится нагрузочная способность;*
- 2) *повысится плавность движения цепи;*
- 3) *уменьшится число ударов звеньев цепи в единицу времени;*
- 4) *увеличится длина цепи.*

Указать ошибочный ответ.

5. Преимущества цепных передач перед ременными передачами трением:

- 1) *меньшие габариты;*
- 2) *отсутствие скольжения;*
- 3) *высокий КПД;*
- 4) *малые нагрузки на валы;*

5) быстроходность.

Указать ошибочный ответ.

6. Преимущества многорядных цепей перед однорядными цепями?

- 1) меньшая ширина;
- 2) меньший шаг;
- 3) бóльшая нагрузочная способность;
- 4) меньшее межосевое расстояние;
- 5) меньшая длина цепи.

Указать ошибочный ответ.

7. Валы и оси

1. Какой критерий работоспособности является основным для валов в редукторах общего назначения?

- 1) Статическая прочность;
- 2) Жесткость;
- 3) Сопротивление усталости;
- 4) Виброустойчивость.

2. Что влияет на статическую прочность вала?

- 1) Концентратор напряжений;
- 2) Размер сечения;
- 3) Материал вала;
- 4) Расстояние между опорами;
- 5) Величина действующих нагрузок.

Указать ошибочный ответ.

3. При каком значении d_0 напряжения кручения τ_I и τ_{II} для указанных сечений валов будут одинаковы?

Искомое значение d_0 выразить в долях диаметра d .

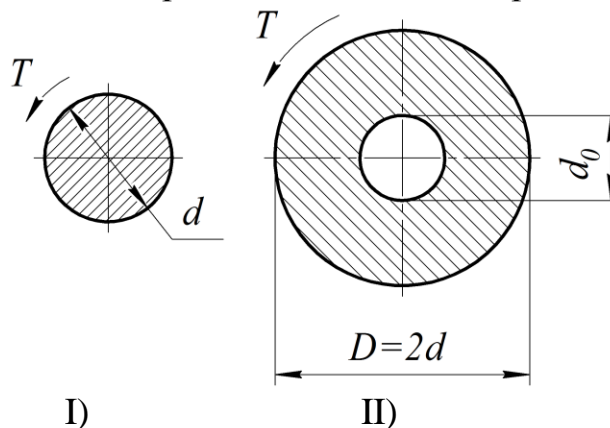

- 1) $d_0 = 2 \cdot d$;
- 2) $d_0 = d \cdot \sqrt[3]{7}$;
- 3) $d_0 = 0,5 \cdot (d + D)$;
- 4) $d_0 = d \cdot \sqrt[3]{10}$.

4. Расставить в таблице номера концентраторов напряжений, представленные на эскизах.

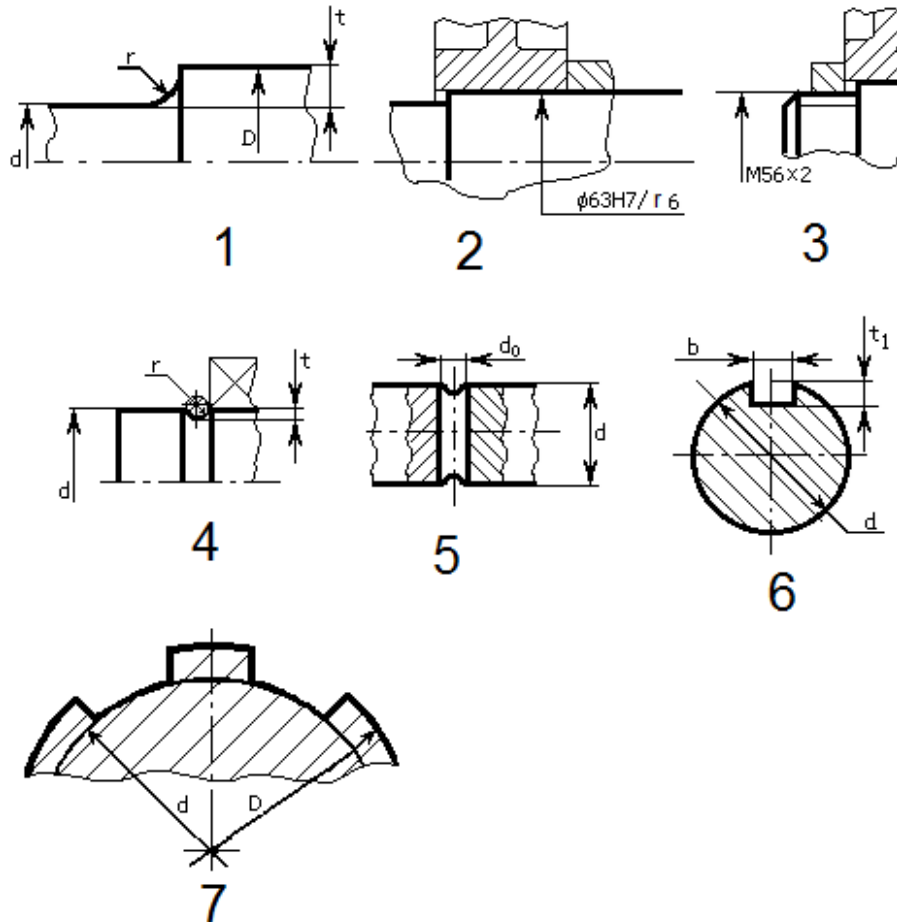

Концентратор напряжений	Номер эскиза
<i>Шпоночная канавка</i>	
<i>Посадка с натягом</i>	
<i>Резьба</i>	
<i>Поперечное отверстие</i>	
<i>Шлицы</i>	
<i>Галтель</i>	
<i>Кольцевая канавка</i>	

5. Как повысить прочность улучшенного вала по усталости в расчетном сечении?

- 1) Изменить конструкцию вала на участке расчетного сечения так, чтобы K_σ и K_τ увеличились;
- 2) Изменить материал вала так, чтобы σ_{-1} и τ_{-1} увеличились;
- 3) Увеличить диаметр вала в расчетном сечении;
- 4) Заменить улучшение закалкой в зоне расчетного сечения.

Указать ошибочный ответ.

6. Из двух сечений вала – I и II, работающих на изгиб ($\sigma_{из}$) с кручением ($\tau_{кр}$), более опасным по усталости является сечение I, если:

- 1) $\sigma_{изI} > \sigma_{изII}$, $\tau_{крI} > \tau_{крII}$;
- 2) $\sigma_{эквI} > \sigma_{эквII}$;
- 3) $M_{изI} > M_{изII}$, $T_I > T_{II}$;
- 4) $S_I < S_{II}$;
- 5) $d_I < d_{II}$.

7. Указать номер правильной эпюры изгибающих моментов

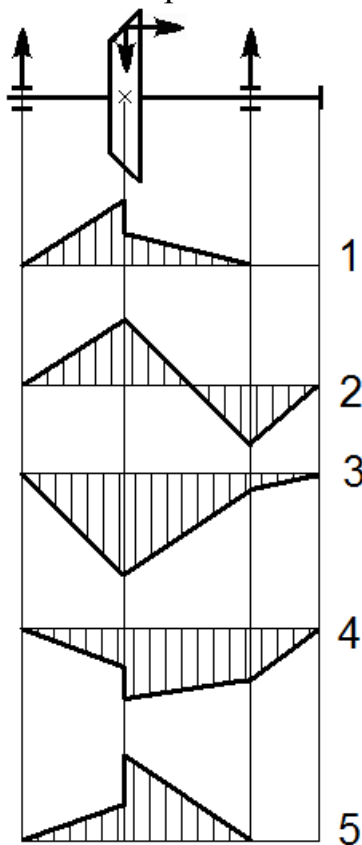

8. Для осевой фиксации деталей (узлов) на валу используются:

- 1) разрезанные кольца;
- 2) шпонки призматические;
- 3) шайбы концевые;
- 4) гайки;
- 5) буртики;

б) посадки с гарантированным натягом.

Указать ошибочный ответ.

9. Расставить в таблице номера сравнительных характеристик ступенчатых и гладких валов, рассчитанных при одинаковых нагрузках:

- 1) *бóльшая масса;*
- 2) *удобство осевой фиксации деталей на валу;*
- 3) *меньше концентраторов напряжений;*
- 4) *меньше токарных операций;*
- 5) *более рациональное использование металла;*
- 6) *меньшие размеры подшипников.*

Конструктивный тип вала	Номера характеристик					
	Ступенчатый вал					
Гладкий вал						

10. Какой участок вала целесообразно обработать с шероховатостью поверхности $R_a = 0,25 \dots 0,40$ мкм?

- 1) *Под подшипниками;*
- 2) *Под манжетой;*
- 3) *Под зубчатым (червячным) колесом;*
- 4) *Под шкивом;*
- 5) *Шлицы*
- 6) *Шпоночную канавку;*
- 7) *С резьбой.*

11. Как изменяются пределы выносливости стали σ_{-1} и τ_{-1} с увеличением размера сечения вала?

- 1) *Не изменяются;*
- 2) *Уменьшаются;*
- 3) *Увеличиваются;*
- 4) *σ_{-1} увеличивается, а τ_{-1} уменьшается;*
- 5) *σ_{-1} уменьшается, а τ_{-1} увеличивается.*
- 6) *В зависимости от марки стали значения σ_{-1} и τ_{-1} могут как увеличиваться, так и уменьшаться.*

12. Для какой из указанных марок сталей применяется цементация вала?

- 1) *40ХНМА;*
- 2) *35ХГСА;*
- 3) *45Л;*
- 4) *65Г;*
- 5) *20Х2Н4А;*

6) 38ХЗМЮА.

13. Какое из соотношений справедливо при расчете вала на сопротивление усталости?

- 1) $S_\sigma < S$; $S_\tau > S$.
- 2) $S_\sigma > S$; $S_\tau < S$.
- 3) $S_\sigma < S$; $S_\tau < S$.
- 4) $S_\sigma > S$; $S_\tau > S$.

14. По какой зависимости определяется ориентировочный диаметр вала?

1) $d = \sqrt[3]{\frac{32 \cdot M}{\pi \cdot [\sigma_p]}}$; 2) $d = \sqrt[3]{\frac{16 \cdot T}{\pi \cdot [\tau_k]}}$; 3) $d = \sqrt[3]{\frac{32 \cdot M_{экв}}{\pi \cdot [\sigma_u]}}$; 4) $d = \sqrt{\frac{F}{\pi \cdot [\sigma_p]}}$.

15. С увеличением диаметра вала:

- 1) *уменьшается предел выносливости материала вала;*
- 2) *увеличивается жесткость вала;*
- 3) *увеличиваются действующие напряжения;*
- 4) *увеличивается запас прочности по усталости;*
- 5) *увеличивается запас статической прочности.*

Указать ошибочный ответ.

8. Подшипники качения

1. По сравнению с подшипниками скольжения у подшипников качения:

- 1) *меньше потери на трение;*
- 2) *меньше диаметральные размеры;*
- 3) *меньше потери на трение;*
- 4) *меньшая быстроходность;*
- 5) *меньше расход смазочных материалов.*

Указать ошибочный ответ.

2. Какой из указанных подшипников не предназначен для восприятия осевой силы?

- 1) *Шариковый сферический двухрядный;*
- 2) *Роликовый сферический двухрядный;*
- 3) *Роликовый радиальный с короткими цилиндрическими роликами;*
- 4) *Роликовый конический;*
- 5) *Шариковый радиальный однорядный;*
- 6) *Шариковый радиально-упорный однорядный.*

3. Какой из указанных подшипников имеет наименьшую быстроходность?

- 1) *Шариковый упорный;*

- 2) Шариковый радиальный;
- 3) Шариковый радиально-упорный однорядный;
- 4) Роликовый радиальный с короткими цилиндрическими роликами;
- 5) Роликовый конический;
- 6) Шариковый двухрядный сферический.

4. Какому из указанных подшипников принадлежит условное обозначение 46309?

- 1) Шариковому радиально-упорному, легкой серии, $d = 45$ мм;
- 2) Роликовому коническому, средней серии, $d = 40$ мм;
- 3) Роликовому радиальному цилиндрическому, средней серии, $d = 50$ мм;
- 4) Шариковому радиально-упорному, средней серии, $d = 45$ мм;
- 5) Роликовому коническому, средней серии, $d = 45$ мм;
- 6) Шариковому сферическому, легкой серии, $d = 40$ мм.

5. По какому из указанных критериев работоспособности проверяется подшипник качения с частотой вращения внутреннего кольца 0,75 об/мин?

- 1) По статической грузоподъемности;
- 2) По износу тел качения;
- 3) По прочности сепаратора;
- 4) По динамической грузоподъемности.

6. Какой из приведенных подшипников является самоустанавливающимся?

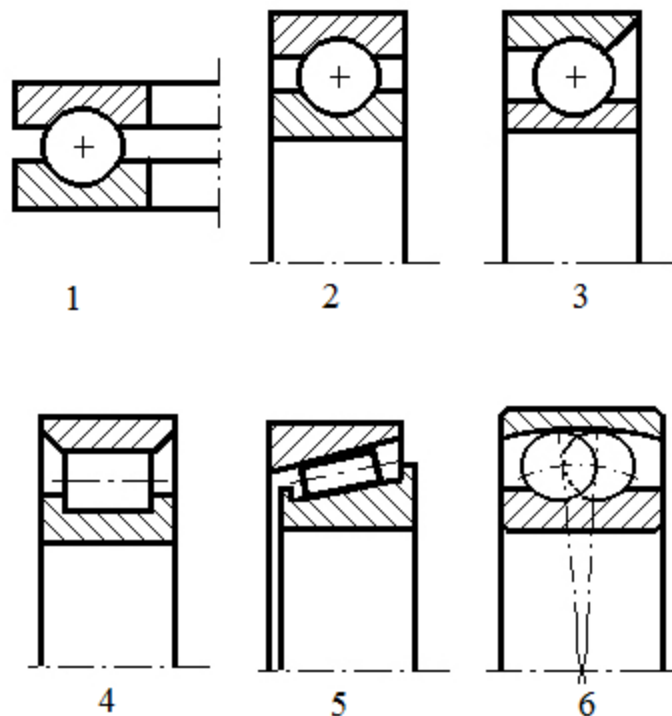

7. В плавающей опоре вала $\varnothing 60$ мм применяется подшипник:

- 1) 36212; 2) 212; 3) 1212; 4) 2212; 5) 3212.

Указать ошибочный ответ.

8. В фиксирующей опоре вала $\varnothing 40$ мм используется пара подшипников:
1) 36208; 2) 208; 3) 46308; 4) 7208; 5) 27308.

Указать ошибочный ответ.

9. Подшипник опоры I более нагружен, чем подшипник опоры II, если:

- 1) $F_{rI} > F_{rII}$; $F_{aI} > F_{aII}$;
- 2) $F_{rI} > F_{rII}$;
- 3) $F_{aI} > F_{aII}$;
- 4) $P_{rI} > P_{rII}$.

10. В шевронной передаче валы шестерни (Ш) и колеса (К) устанавливаются:

- 1) вал Ш – в плавающих опорах (ПО), вал К – в фиксирующих опорах (ФО);
- 2) вал Ш – в ФО, вал К – в ПО;
- 3) валы Ш и К – в ПО;
- 4) валы Ш и К – в ФО.

11. Отличительные особенности схемы Б установки подшипников по сравнению со схемой А:

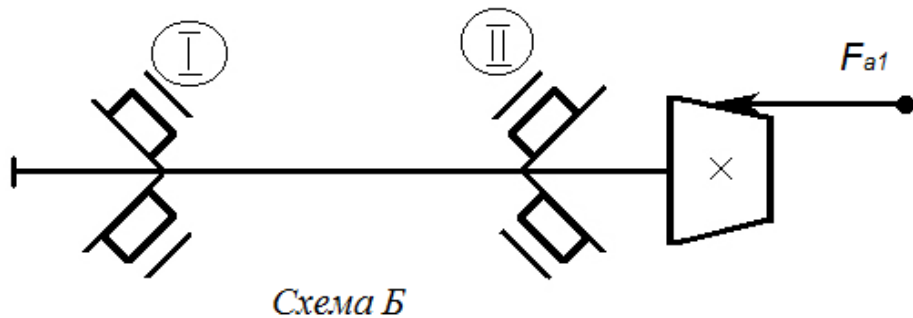
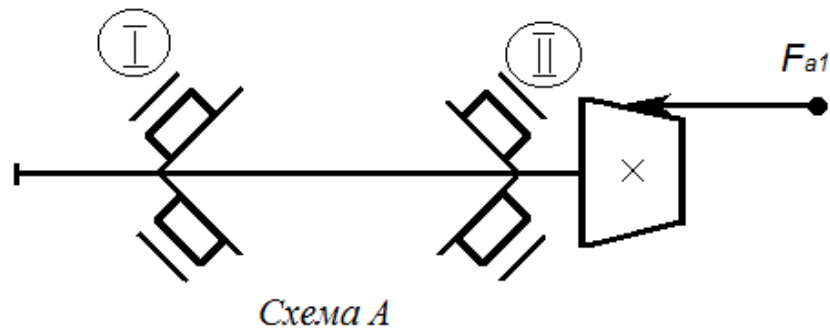

- 1) большее расстояние между подшипниками;

- 2) *бóльшая жесткость вала;*
- 3) *бóльшая трудоемкость в регулировке зазоров в подшипниках;*
- 4) *осевую силу F_{aI} воспринимает подшипник II, а не I.*

Указать ошибочный ответ.

12. Указать зависимость при расчете роликового радиального подшипника:

- 1) $P_r = (X \cdot V \cdot F_r + Y \cdot F_a) \cdot K_\delta \cdot K_T$;
- 2) $P_a = (X \cdot V \cdot F_r + Y \cdot F_a) \cdot K_\delta \cdot K_T$;
- 3) $P_r = F_r \cdot K_\delta \cdot K_T$;
- 4) $P_a = F_a \cdot K_\delta \cdot K_T$.

13. При вычислении эквивалентной радиальной динамической нагрузки:

$$P_r = (X \cdot V \cdot F_r + Y \cdot F_a) \cdot K_\delta \cdot K_T,$$

осевая нагрузка не учитывается, если:

- 1) $F_a < F_r$;
- 2) $F_a / (V \cdot F_r) > e$;
- 3) $F_a / (V \cdot F_r) \leq e$;
- 4) $F_a / (V \cdot F_r) < 0,5 \cdot C_r$;
- 5) F_r и F_a – переменные величины.

14.

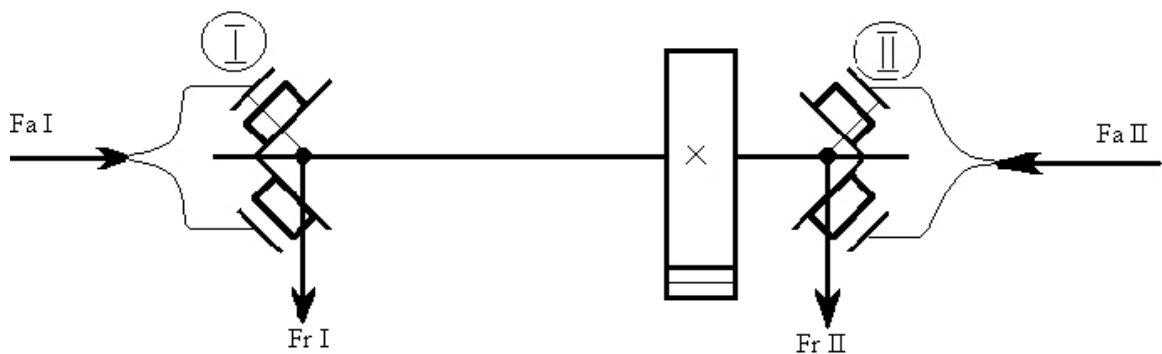

- 1) $F_{rI} > F_{rII}$;
- 2) $F_{rI} < F_{rII}$;
- 3) $F_{aI} = F_{aII} = 0$;
- 4) $F_{aI} > F_{aII}$; $F_{rI} < F_{rII}$.

Указать номер правильного ответа.

15. Даны четыре схемы установки подшипников – А, Б, В, Г:

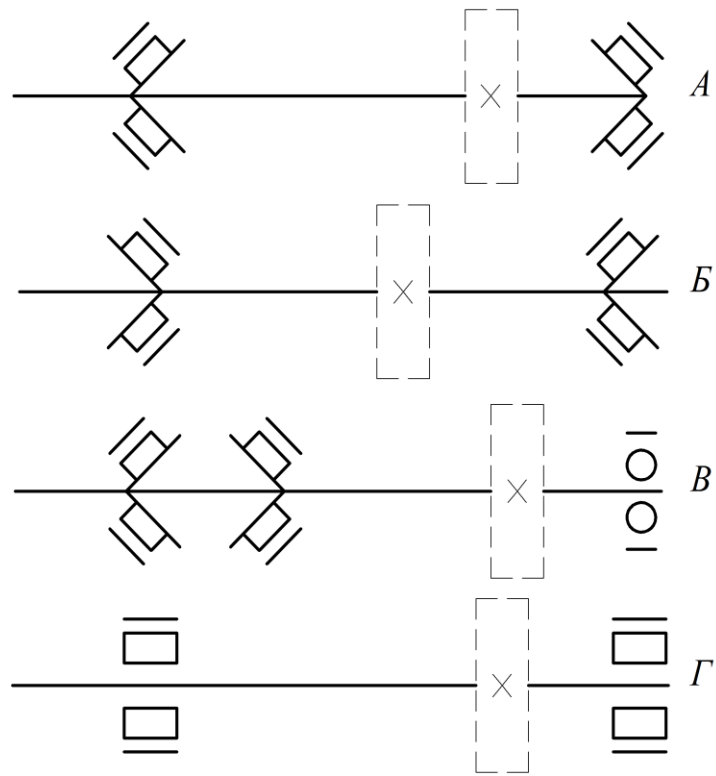

- 1) Для цилиндрических прямозубых и косозубых колес – А;
- 2) Для червяков – А, В;
- 3) Для червячных колес – А, В;
- 4) Для шевронных шестерен – Г;
- 5) Для шевронных колес – А;
- 6) Для конических шестерен – А, Б.

Указать ошибочный ответ.

16. Указать ошибочную схему нагружения подшипника из пяти схем, представленных на рисунке:

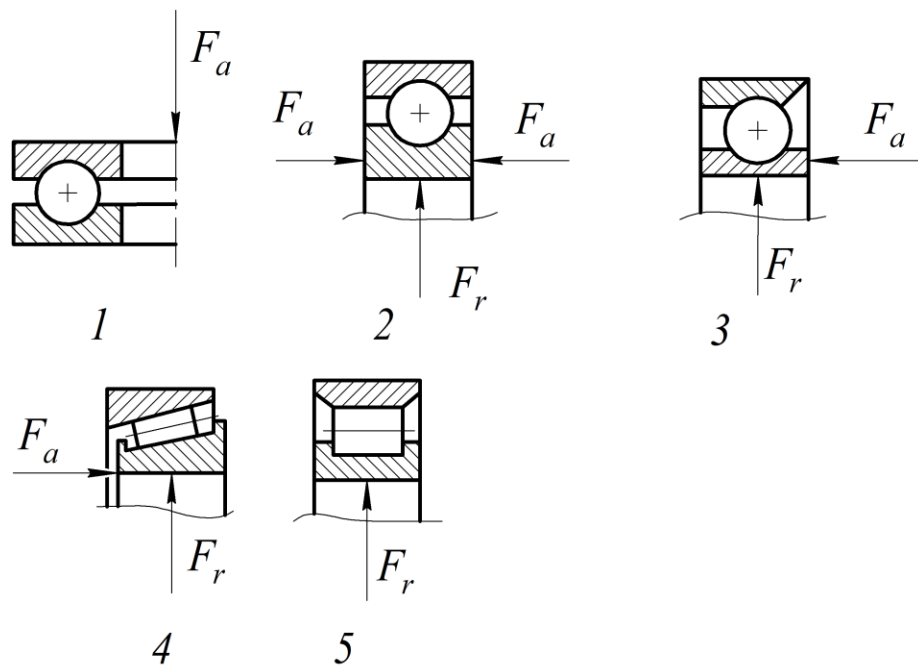

17.

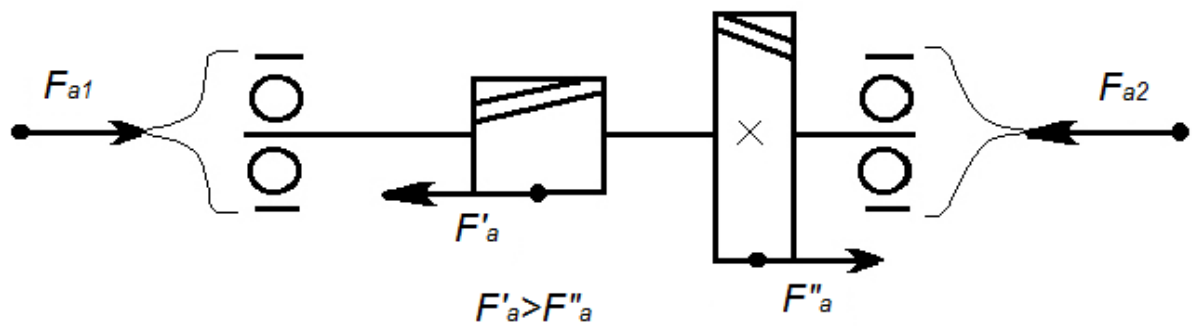

- 1) $F_{a1} = F'_a$; $F_{a2} = F''_a$;
- 2) $F_{a1} = 0$; $F_{a2} = F'_a - F''_a$;
- 3) $F_{a2} = F'_a - F''_a$; $F_{a1} = 0$;
- 4) $F_{a1} = F_{a2} = (F'_a - F''_a)/2$.

18. Надежность радиально-упорного подшипника достаточна, если:

- 1) $L_{10h} \geq L_{10h(треб)}$;
- 2) $P_r > F_r + F_a$;
- 3) $P_r < F_r + F_a$;
- 4) $L_{10h} < L_{10h(треб)}$;
- 5) $P_r \leq C_r$;
- 6) $P_r > C_r$.

19. Какому из указанных подшипников соответствует название:

*роликовый радиально-упорный однорядный с увеличенным углом контакта,
средней серии диаметров, с внутренним диаметром 40 мм,
повышенной грузоподъемности?*

1) 3180208; 2) 1212; 3) 42308A; 4) 53608;

5) 46208; 6) 27308A; 7) 9208.

9. Резьба в соединениях и винтовых механизмах

1. Какая резьба обладает наибольшей прочностью?

- 1) Трапецеидальная;*
- 2) Метрическая;*
- 3) Упорная;*
- 4) Дюймовая;*
- 5) Прямоугольная.*

2. Какая резьба обеспечивает максимальный КПД передачи винт-гайка?

- 1) Трапецеидальная;*
- 2) Метрическая;*
- 3) Упорная;*
- 4) Дюймовая;*
- 5) Прямоугольная.*

3. При одинаковых номинальных диаметрах резьба с более крупным шагом характеризуется:

- 1) меньшей концентрацией напряжений;*
- 2) меньшим углом подъема на среднем диаметре;*
- 3) меньшей вероятностью самоотвинчивания;*
- 4) меньшей прочностью;*
- 5) меньшей зависимостью от погрешностей изготовления.*

4. Переход от однозаходной резьбы к многозаходной резьбе приводит:

- 1) к увеличению сил трения;*
- 2) к увеличению угла подъема резьбы;*
- 3) к увеличению КПД передачи винт-гайка;*
- 4) к ухудшению условий резания при изготовлении резьбы;*
- 5) к увеличению шага резьбы.*

Указать ошибочный ответ.

5. Предварительная затяжка резьбового соединения вызывает:

- 1) сжатие и кручение тела гайки;*
- 2) сжатие и кручение стержня болта;*

- 3) *растяжение тела гайки;*
- 4) *сжатие стержня болта;*
- 5) *сжатие тела гайки;*
- 6) *кручение стержня болта;*
- 7) *кручение тела гайки.*

Указать наиболее точный ответ.

6. Какой из перечисленных способов предотвращения самоотвинчивания резьбового соединения является наименее надежным?

- 1) *контргайкой;*
- 2) *шплинтом;*
- 3) *пружинной шайбой;*
- 4) *стопорной многолапчатой шайбой.*

7. Какая из приведенных эпюр распределения осевой силы F_a по виткам гайки является правильной?

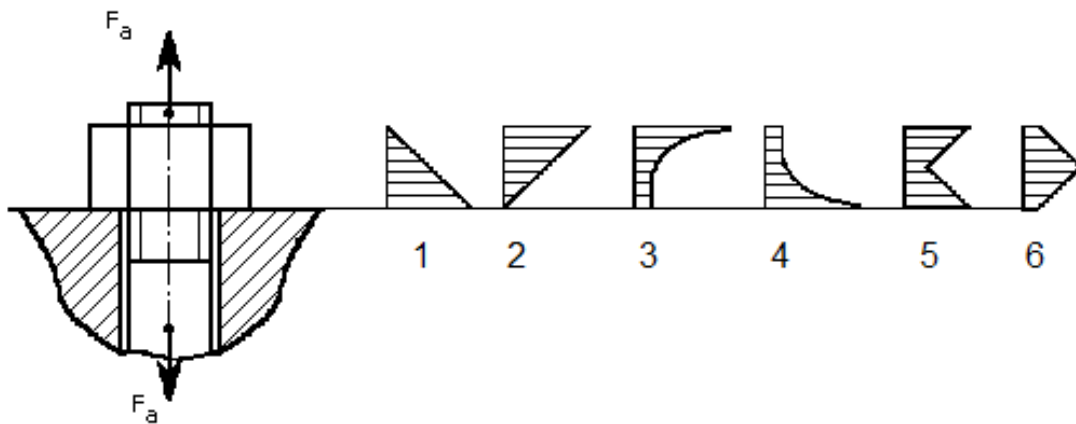

8. Какая из приведенных зависимостей определяет напряжение среза в витках резьбы гайки?

- 1) $\frac{4 \cdot F_a}{\pi \cdot (d^2 - d_1^2) \cdot Z \cdot K_m}$;
- 2) $\frac{F_a}{\pi \cdot d_1 \cdot H \cdot K_m \cdot K_p}$;
- 3) $\frac{1,3 \cdot F_a}{(\pi \cdot d_1^2 / 4)}$;
- 4) $\frac{F_a}{\pi \cdot d \cdot H \cdot K_m \cdot K_p}$.

10. Муфты

1. При одинаковом диаметре отверстий в полумуфтах наибольшей нагрузочной способностью обладает:

- 1) *муфта упругая втулочно-пальцевая;*
- 2) *муфта с торообразной оболочкой;*
- 3) *муфта фрикционная;*
- 4) *муфта зубчатая.*

2. Наибольшей компенсирующей способностью обладает:

- 1) *муфта упругая втулочно-пальцевая;*
- 2) *муфта фланцевая;*
- 3) *муфта кулачково-дисковая;*
- 4) *муфта зубчатая;*
- 5) *муфта шарнирная.*

3. Расставить номера указанных муфт, которые рекомендуются на входной и выходной валы редуктора:

- 1) *муфта упругая втулочно-пальцевая;*
- 2) *муфта фланцевая;*
- 3) *муфта кулачково-дисковая;*
- 4) *муфта с торообразной оболочкой;*
- 5) *муфта зубчатая;*
- 6) *муфта предохранительная;*
- 7) *муфта с резиновой звездочкой;*
- 8) *муфта цепная.*

Входной вал редуктора								
Выходной вал редуктора								

4. Муфта фрикционная обладает следующими свойствами:

- 1) *предохраняет механизм привода от перегрузок;*
- 2) *сохраняет постоянство частоты вращения валов при любой величине крутящего момента;*
- 3) *используются силы трения для передачи крутящего момента.*

Указать ошибочный ответ.

11. Опорные рамы и плиты

1. Указать рациональное применение сварных рам и литых плит:

- 1) *единичное и мелкосерийное производствах;*
- 2) *крупносерийное и массовое производствах;*
- 3) *повышенные требования к жесткости конструкции;*
- 4) *для уменьшения массы и габаритов.*

Сварные рамы				
Литые плиты				

2. Материал для литых плит:
 - 1) *цементируемая сталь;*
 - 2) *азотируемая сталь;*
 - 3) *серый чугун;*
 - 4) *сталь под закалку;*
 - 5) *любая легированная сталь.*

3. Способы повышения жесткости сварной рамы:
 - 1) *применение швеллера большего размера;*
 - 2) *применение ребер между полками швеллера;*
 - 3) *крепление швеллеров к фундаменту за обе полки.*

Указать ошибочный ответ.

12. Шпоночные и шлицевые соединения

1. В сравнении со шпоночными соединениями для шлицевых соединений характерно:
 - 1) *лучшее центрирование детали на валу;*
 - 2) *бóльшая нагрузочная способность;*
 - 3) *меньший дисбаланс при высоких частотах вращения;*
 - 4) *меньшая трудоемкость изготовления;*
 - 5) *меньшая концентрация напряжений.*

Указать ошибочный ответ.

2. Какие шпонки используются в качестве направляющих прямолинейного движения?
 - 1) *Цилиндрические;*
 - 2) *клиновые;*
 - 3) *сегментные;*
 - 4) *призматические;*
 - 5) *тангенциальные клиновые.*

3. Шлицевые соединения с эвольвентными шлицами отличаются от соединений с прямобочными шлицами:
 - 1) *бóльшей нагрузочной способностью;*
 - 2) *бóльшей точностью профиля на валу;*
 - 3) *бóльшей трудоемкостью изготовления пазов в отверстиях;*
 - 4) *возможностью центрирования по боковым сторонам;*
 - 5) *более сложным профилем фрезы для нарезания шлицев на валу.*

Указать ошибочный ответ.

4. Какая шпонка может быть установлена только на концевом участке вала?

- 1) *Цилиндрическая;*
- 2) *клиновья;*
- 3) *сегментная;*
- 4) *призматическая;*
- 5) *тангенциальные клиновья.*

Критерии и шкала оценивания по оценочному средству «тесты»

Шкала оценивания (интервал баллов)	Критерий оценивания
зачтено	Ответ дан на высоком уровне (студент в полном объеме решил задание, привел аргументы в пользу своего решения, владеет профильным понятийным (категориальным) аппаратом и т.п.)
незачтено	Ответ дан на неудовлетворительном уровне или не представлен (студент не готов, не выполнил задание и т.п.)

Задачи к экзамену:

Задача 1

В сечении В-В, рис.45*, где действует только крутящий момент, вал имеет 35%-ный запас прочности при кратковременных перегрузках с $K_{пер}=2,9$.

Будет ли при этом обеспечена контактная выносливость тихоходной ступени в течении 36000 часов, если шестерня цементована, а колесо улучшено?

Окружная скорость в полюсе быстроходной ступени равна 5,8 м/с.

*Цехнович Л.И., Петриченко И.П. Атлас конструкций редукторов. - К.: Вища шк., 1990.-151 с.

Задача 2

Вращение к редуктору ЧЦ, рис.72*, подводится от электродвигателя 4А160S6УЗ. Червяк имеет 60%-ный запас жесткости по углу поворота его оси в опорах.

Достаточна ли прочность по усталости подшипниковой шейки тихоходного вала?

Поперечные силы и изгибающие моменты на концевом участке тихоходного вала отсутствуют.

Задача 3

Среднее сечение концевой участка быстроходного вала редуктора, рис.62*, имеет трехкратный запас прочности по усталости, причем S_{σ} на 27% меньше S_{τ} .

Выполняется ли при этом главный критерий работоспособности передачи с улучшенными зубьями шестерни и колеса?

Срок службы редуктора неограничен.

Задача 4

Червячный редуктор, рис.70*, имеет 17%-ный запас теплостойкости в режиме искусственного охлаждения. Окружная скорость вершин зубьев червячного колеса равна 23,5м/мин.

Обладает ли достаточной прочностью по усталости правая подшипниковая шейка тихоходного вала, где изгибающий (М) и крутящий (Т) моменты связаны соотношением: $M/T=2,8/4,8$?

Задача 5

Подшипниковая шейка тихоходного вала редуктора, расположенная у его концевого участка, рис.65*, имеет пятикратный запас прочности по усталости. Изгибающий момент здесь на 42% меньше крутящего момента.

Могут ли улучшенные зубья конической шестерни выдержать кратковременную перегрузку по изгибу при $K_{пер}=3,8$?

Задача 6

Червяк редуктора ЧЦ, рис.72*, имеет 14%-ный запас жесткости по углу прогиба в подшипниках.

Достаточна ли прочность по усталости подшипниковой шейки тихоходного вала у концевого участка?

В заданном сечении изгибающий момент на 12% меньше крутящего момента. Угловая скорость быстроходного вала 141,4рад/с.

Задача 7

Правая подшипниковая шейка быстроходного вала редуктора КЦ, рис.67*, имеет 35%-ный запас прочности при кратковременных перегрузках с $K_{пер}=4,8$. При этом, напряжения изгиба и кручения в расчетном сечении одинаковы.

Достаточна ли изгибная выносливость улучшенных зубьев цилиндрической шестерни при реверсивной нагрузке в течение 36 тысяч часов?

Окружная скорость на среднем делительном диаметре шестерни равна 4,9м/с.

Задача 8

Левая подшипниковая шейка ведомого вала редуктора, рис. 68*, где изгибающий момент равен крутящему моменту, имеет 30%-ный запас прочности по усталости.

Будет ли при этом перекос колец подшипников 7305 в пределах нормы?

Червяк вращается от асинхронного электродвигателя с двумя полюсами и относительным скольжением 4,8%.

Задача 9

Подшипниковая шейка улучшенного тихоходного вала редуктора, рис.63*, расположенная у концевого участка, обладает четырехкратным запасом прочности по усталости при кручении.

Достаточна ли при этом изгибная прочность закаленных ТВЧ зубьев шестерни при кратковременных перегрузках с $K_{пер}=3,9$?

Задача 10

Угол перекося колец подшипников 66408, рис.70*, на 48% меньше допустимого значения. Червяк вращается от асинхронного электродвигателя с двумя полюсами и относительным скольжением 3,4%.

Достаточна ли при этом статическая прочность тихоходного вала при кратковременных перегрузках с $K_{пер}=3,2$ на правой подшипниковой шейке, где изгибающий момент на 18% меньше крутящего момента?

Задача 11

Тихоходная ступень редуктора ЦЧ, ри.76*, имеет пятикратный запас изгибной выносливости.

Обеспечивается ли при этом статическая прочность быстроходного вала в левой подшипниковой шейке при кратковременных перегрузках с $K_{пер}=4,5$, где изгибающий момент в 3 раза превышает крутящий момент?

Ведущий вал редуктора вращается асинхронным электродвигателем с относительным скольжением $S=3,2\%$ и двумя полюсами.

Задача 12

Червяк редуктора Ч, рис.70*, воспринимает 83% термической мощности и вращается от асинхронного электродвигателя с относительным скольжением $S=2,9\%$ и двумя полюсами.

Обладает ли правая подшипниковая шейка тихоходного вала достаточной прочностью при кратковременных перегрузках с $K_{пер}=3,7$?

В расчетном сечении изгибающий момент на 19% меньше крутящего момента.

Задача 13

Запас контактной выносливости червячной передачи редуктора ЦЧ, рис.75*, составляет 6%.

Достаточен ли запас прочности по усталости в среднем сечении концевого участка вала червяка, где отсутствует изгибающий момент?

Ведущий вал вращается от асинхронного электродвигателя с четырьмя полюсами и относительным скольжением $S=4,4\%$.

Задача 14

Быстроходный вал редуктора ЧЦ, рис.71*, вращается от электродвигателя 4A180S2Y3 через ременную передачу со шкивами $d_1=160\text{мм}$, $d_2=355\text{мм}$. В середине левой подшипниковой шейки вала червяка, где изгибающий момент на

15% меньше крутящего, имеется 55%-ный запас прочности при кратковременных перегрузках с $K_{пер}=3,2$.

Достаточна ли прочность по усталости середины концевой участка тихоходного вала, где отсутствуют поперечные силы и изгибающие моменты?

Задача 15

Перекося колец подшипников 66410, вызванный прогибом вала червяка, рис.76*, на 75% меньше допустимого значения.

Обладает ли концевой участок ведомого вала редуктора достаточной прочностью при кратковременных перегрузках с $K_{пер}=3,4$, если изгибающий (М) и крутящий (Т) моменты связаны соотношением $M/T=2,5/2,9$?

Угловая скорость ведомого вала редуктора равна 2,7 рад/с.

Задача 16

Резьба круглой шлицевой гайки АМ48×1,5.6Н.35 ГОСТ 11871-88, установленной на валу червяка редуктора ЦЧ, рис.76*, имеет 63-х процентный запас прочности по срезу.

Достаточна ли жесткость вала червяка по углу поворота в подшипниках?

Быстроходный вал вращается асинхронным электродвигателем с относительным скольжением 4,2% и двумя полюсами.

Задача 17

Какой критерий работоспособности является лимитирующим для редуктора, рис. 66*, – изгибная прочность цементованных зубьев конической шестерни в реверсивном режиме при 4-х кратных кратковременных перегрузках или прочность концевой участка тихоходного вала при тех же перегрузках?

Заданный участок вала не нагружен изгибающим моментом.

Задача 18

Какой критерий работоспособности является лимитирующим для редуктора, рис. 63*, – усталостная прочность концевой участка ведущего вала или контактная выносливость цементованных зубьев передачи при длительной эксплуатации?

Задача 19

Среднее сечение концевой участка тихоходного вала, рис. 71*, имеет 4-х кратный запас прочности по усталости при кручении.

Достаточна ли жесткость вала червяка по углу прогиба в опорах?

Окружная скорость в полюсе зубчатого зацепления равна 0,24 м/с.

Задача 20

Червяк потребляет 72% термической мощности редуктора ЧЦ при искусственном воздушном охлаждении, рис.69*, вращаясь от электродвигателя 4А180S2У3.

Достаточна ли прочность вала по усталости под ступицей червячного колеса?

В расчетном сечении изгибающий момент на 36% меньше крутящего.

Задача 21

Средина подшипниковой шейки у консоли тихоходного вала редуктора ЧЦ, рис.72*, имеет 30%-ный запас статической прочности при кратковременных перегрузках с $K_{пер}=4,8$. Изгибающий момент в расчетном сечении на 12% меньше крутящего.

Определить перекос колец подшипников вала червяка, который вращается от электродвигателя 4A160S2Y3 через ременную передачу с диаметрами шкивов 160 и 355мм?

Задача 22

Цельнометаллический стакан в редукторе, рис. 67*, заменен на сварной (см. рис. на обороте экзаменационного билета). Его угловые швы с катетом 5 мм, нагруженные осевой силой шестерни, имеют двукратный запас прочности.

Достаточна ли прочность по усталости среднего сечения концевой участка тихоходного вала, работающего на кручение?

Задача 23

Ведущий вал редуктора, рис.68*, приводится во вращение двухполюсным асинхронным электродвигателем с относительным скольжением 3,7%.

Достаточна ли прочность по усталости ведомого вала посередине участка с $\varnothing 40p6$, если нагрузочная способность редуктора лимитируется термической мощностью?

В расчетном сечении изгибающий момент на 22% меньше крутящего.

Задача 24

В среднем сечении нарезанной части червяка, рис.68*, имеется двукратный запас прочности при кратковременных перегрузках с $K_{пер}=2,6$. Изгибающий (М) и крутящий (Т) моменты здесь связаны соотношением: $M/T=5,6/3,8$.

Достаточно ли при этом естественного охлаждения редуктора?

Окружная скорость подшипниковых шеек ведомого вала равна 19,2м/мин.

Задача 25

При кратковременных перегрузках с $K_{пер}=3,9$ напряжение изгиба в зубьях цементированной шестерни быстроходной ступени, рис.65*, на 40% ниже допустимого.

Имеется ли запас прочности по усталости в сечении тихоходного вала с $\varnothing 120p6$, где изгибающий момент на 15% больше крутящего момента?

Задача 26

В среднем сечении участка тихоходного вала с $\varnothing 75\text{p}6$, рис.76*, запас прочности по усталости в 2,2 раза выше допустимого. Изгибающий момент здесь на 35% меньше крутящего.

Достаточна ли изгибная выносливость улучшенных зубьев шестерни, если окружная скорость на вершине зубьев равна 411 м/мин?

Критерии и шкала оценивания по оценочному средству промежуточный контроль («экзамен»)

Шкала оценивания (интервал баллов)	Критерий оценивания
отлично (5)	Студент глубоко и в полном объёме владеет программным материалом. Грамотно, исчерпывающе и логично его излагает в письменной форме. При этом знает рекомендованную литературу, проявляет творческий подход в ответах на вопросы и правильно обосновывает принятые решения, хорошо владеет умениями и навыками при выполнении практических задач.
хорошо (4)	Студент знает программный материал, грамотно и по сути излагает его в письменной форме, допуская незначительные неточности в утверждениях, трактовках, определениях и категориях или незначительное количество ошибок. При этом владеет необходимыми умениями и навыками при выполнении практических задач.
удовлетворительно (3)	Студент знает только основной программный материал, допускает неточности, недостаточно чёткие формулировки, непоследовательность в ответах, излагаемых в письменной форме. При этом недостаточно владеет умениями и навыками при выполнении практических задач. Допускает до 30% ошибок в излагаемых ответах.
неудовлетворительно (2)	Студент не знает значительной части программного материала. При этом допускает принципиальные ошибки в доказательствах, в трактовке понятий и категорий, проявляет низкую культуру знаний, не владеет основными умениями и навыками при выполнении практических задач. Студент отказывается от ответов на дополнительные вопросы

Лист изменений и дополнений

№ п/п	Виды дополнений и изменений	Дата и номер протокола заседания кафедры (кафедр), на котором были рассмотрены и одобрены изменения и дополнения	Подпись (с расшифровкой) заведующего кафедрой (заведующих кафедрами)